

РУКОВОДСТВО
ПО РЕМОНТУ
7,62-мм
САМОЗАРЯДНОГО
КАРАБИНА СИМОНОВА
(СКС)

Издание второе, дополненное и исправленное

ОТ ГЛАВНОГО АРТИЛЛЕРИЙСКОГО УПРАВЛЕНИЯ

Руководство по ремонту 7,62-мм самозарядных карабинов Симонова (СКС) изд. 1953 г. отменяется и подлежит уничтожению установленным порядком.

ВВЕДЕНИЕ

Настоящее Руководство по ремонту 7,62-мм самозарядных карабинов Симонова (СКС) совместно с «Общим руководством по ремонту артиллерийского вооружения» предназначено в качестве основной ремонтной документации для подвижных артиллерийских ремонтных мастерских и содержит указания по выявлению неисправностей и ремонту этих карабинов.

Руководство разработано для ремонта карабинов последних годов изготовления. Там, где это необходимо, указаны особенности ремонта карабинов первых годов изготовления.

Карабины первых годов изготовления отличаются от карабинов последних годов изготовления следующим:

- стержень и флажок чеки крышки ствольной коробки представляют собой одну деталь — чеку крышки;
- отсутствуют разобщитель, пружина предохранителя и штифт прицельной планки;
- имеется пружина ударника;
- вместо клинкового штыка имеется игольчатый штык, а вместо чеки ударника — штифт ударника;
- ударник имеет головку;
- верхние плоскости щек предохранителя, нижняя плоскость выреза трубки штыка и задние плоскости рожек трубки ствола горизонтальные, а не наклонные;
- буферная пружина более короткая;
- пружина толкателя одножильная.

Руководство состоит из двух частей и приложений.

Первая часть содержит последовательность и объем проверок при выявлении неисправностей и контроле отремонтированных карабинов, указания по устранению общих неисправностей, а также указания по выявлению неисправностей и ремонту карабинов.

Вторая часть содержит технологические карты на отдельные трудоемкие работы.

Наименования узлов и деталей даны в Руководстве в соответствии с чертежами основного производства, а наименования элементов деталей — в соответствии с Наставлением по стрелковому делу «Самозарядный карабин Симонова (СКС)».

В тексте Руководства указаны условные номера деталей карабина или их элементов в соответствии с рис. 77.

На рисунках для изготовления категорийных деталей (деталей с повышенными размерами) даны таблички, где в графе «Размер по основному чертежу» указан нормальный размер детали, а в графе «Категория ремонтного размера» — категорийный размер (Р1 — первая категория и Р2 — вторая категория).

При выявлении неисправностей, ремонте и контроле отремонтированных карабинов следует пользоваться войсковыми калибрами и приборами, указанными в приложении 1.

Для качественного выполнения ремонта отдельных деталей и узлов карабинов Руководством предусмотрены инструменты и приспособления, иллюстрированная ведомость которых дана в приложении 2. Эти инструменты и приспособления должны быть изготовлены мастерскими, имеющими соответствующее оборудование.

В приложении 3 дана ведомость отличия наименований узлов и деталей, принятых в Руководстве, от наименований узлов и деталей по Наставлению по стрелковому делу «Самозарядный карабин Симонова (СКС)».

ЧАСТЬ ПЕРВАЯ
ПОСЛЕДОВАТЕЛЬНОСТЬ И ОБЪЕМ ПРОВЕРОК
ПРИ ВЫЯВЛЕНИИ НЕИСПРАВНОСТЕЙ И КОНТРОЛЕ
ОТРЕМОНТИРОВАННЫХ КАРАБИНОВ

№ по пор.	Что подлежит проверке	Краткие технические требования
В собранном карабине		
1	Перевод штыка из походного положения в боевое и обратно (см. глава восьмая, п. 5, стр. 58)	Перевод штыка должен происходить свободно, при этом должно быть обеспечено самозакликивание штыка
2	Качка штыка в боевом положении в горизонтальной и вертикальной плоскостях (см. глава восьмая, пп. 1 и 2, стр. 54—56)	Качка штыка допускается не более 8 мм; при переводе штыка из боевого положения в походное лезвие штыка не должно ударять в кромки выреза для него в ложе
3	Положение острия штыка относительно дерева ложи в походном положении (см. глава восьмая, п. 3, стр. 56)	Штык должен ложиться своим ребром на перемычку выемки кольца ложи и не иметь касания с деревом ложи; выступание острия штыка над деревом ложи при оттягивании лезвия штыка вниз до отказа не допускается
4	Продольное перемещение штыка (см. глава восьмая, п. 4, стр. 57)	В боевом и походном положениях штык от нажатия рукой должен перемещаться вдоль своей оси, а по прекращении нажатия свободно возвращаться в исходное положение
5	Крепление оси штыка в трубке ствола (см. глава восьмая, п. 6, стр. 58)	Ось штыка должна быть раскернена; самоотвинчивание ее не допускается
6	Посадка ползка мушки в отверстии трубки ствола (см. глава	Перемещение ползка мушки от усилия руки не допускается

№ по пор.	Что подлежит проверке	Краткие технические требования
	вторая, стр. 16 и п. 213 «Общего руководства по ремонту артиллерийского вооружения» ¹	
7	Крепление мушки в полозке мушки (см. п. 213 «Общего руководства»)	Качка мушки в полозке, а также ввинчивание или вывинчивание ее пальцами руки не допускаются
8	Наличие риска на трубке ствола и полозке мушки (см. п. 217 «Общего руководства»)	На трубке и полозке должно быть по одной риске, которые должны совпадать друг с другом
9	Соединение ствольной накладки с трубкой со стволом (см. глава шестая, п. 1, стр. 44)	Вертикальная качка накладки с трубкой на стволе допускается до 0,3 мм, продольная — до 0,5 мм
10	Отделение ствольной накладки с трубкой от ствола и присоединение к стволу (см. глава шестая, п. 3, стр. 46)	Отделение должно быть легким при повернутом вверх флажке чеки накладки
11	Действие чеки накладки (см. глава шестая, п. 2, стр. 45)	Чека накладки должна поворачиваться усилием руки; самоповорачивание чеки при стрельбе не допускается
12	Действие прицельной планки (см. глава вторая, стр. 16 и п. 224 «Общего руководства»)	Прицельная планка, приподнятая в пределах 15—20 мм и затем опущенная, должна энергично прижимать хомут к ребрам прицельной колодки
13	Боковая качка прицельной планки (см. глава вторая, стр. 16 и п. 227 «Общего руководства»)	Невозвратимая боковая качка прицельной планки допускается не более 0,3 мм, считая по гривке
14	Передвижение хомутка по прицельной планке (см. п. 218 «Общего руководства»)	При сжатых до отказа защелках хомутик должен плавно передвигаться по прицельной планке
15	Действие защелок хомутка (см. п. 221 «Общего руководства»)	Перемещение хомутка вдоль прицельной планки при несжатых защелках допускается, если защелки не срываются с вырезов прицельной планки
16	Отведение затвора в крайнее заднее положение (см. глава третья, п. 1, стр. 17)	Затвор должен без заедания пройти до крайнего заднего положения
17	Действие возвратной пружины (см. глава третья, п. 2, стр. 18)	Затвор, отведенный назад, после освобождения должен энергично возвратиться в крайнее переднее положение
18	Действие останова затвора (см. глава седьмая, п. 4, стр. 53)	При резком отведении затвора назад до отказа и освобождении затвор при отсутствии патронов в магазине должен останавливаться на останове

№ по пор.	Что подлежит проверке	Краткие технические требования
19	Крытие затвором калибра-шашки К-5 (см. глава третья, п. 6, стр. 21)	Затвор не должен крыть калибр-шашку К-5
20	Действие толкателя (см. глава первая, п. 2, стр. 11)	После прекращения нажатия толкатель должен возвратиться в первоначальное положение
21	Постановка курка на боевой взвод (см. глава четвертая, п. 1, стр. 22).	При медленном отведении затвора назад до отказа курок должен встать на боевой взвод
22	Спуск курка с боевого взвода (см. глава четвертая, п. 3, стр. 24)	При затворе, досланном в крайнее переднее положение, выключенном предохранителе и при нажатии на спусковой крючок курок должен энергично пойти вперед и ударить по ударнику
23	Удержание курка на боевом взводе при не полностью запертом стволе и выключенном предохранителе (см. глава четвертая, п. 4, стр. 26)	При подложенной под остов затвора стальной пластинке толщиной 2 мм и выключенном предохранителе спусковой рычаг при нажатии на спусковой крючок не должен отводить шептало в переднее положение
24	Усилие спуска курка с боевого взвода (см. глава четвертая, пп. 5 и 6, стр. 26)	Усилие спуска должно быть в пределах 2—3,2 кг
25	Действие пружины спускового крючка (см. глава четвертая, п. 7, стр. 27)	Спусковой крючок после прекращения нажатия на него должен возвращаться в первоначальное положение
26	Действие предохранителя (см. глава четвертая, п. 8, стр. 27)	Предохранитель должен поворачиваться в окне спусковой скобы усилием руки; самоповорачивание предохранителя, находящегося во включенном положении, при резком встряхивании карабина прикладом вниз не допускается
27	Удержание спусковой скобы в ствольной коробке (см. глава четвертая, п. 9, стр. 27) и действие буферной пружины (см. глава пятая, п. 7, стр. 44)	Отделение спусковой скобы без нажатия на защелку, а также при нажатии на защелку при выключенном предохранителе не допускается. При нажатии на защелку скобы при включенном предохранителе спусковая скоба должна выходить из-под зуба защелки
28	Действие крышки магазина и защелки крышки (см. глава седьмая, пп. 1 и 2, стр. 48—49)	При отведении защелки крышки магазина назад до отказа крышка магазина при запертом стволе должна открываться, а защелка крышки после освобождения должна энергично возвратиться в исходное положение

¹ Далее в тексте Руководства вместо полного наименования будет указано краткое наименование: «Общее руководство».

№ по пор.	Что подлежит проверке	Краткие технические требования
29	Действие чеки крышки ствольной коробки (см. глава первая, п. 3, стр. 12)	Чека крышки должна поворачиваться усилием руки; самоповорачивание чеки при стрельбе не допускается
30	Отделение крышки ствольной коробки от ствольной коробки (см. глава первая, п. 4, стр. 14)	При повернутом вверх флажке чека должна свободно выниматься из отверстия в левой стенке ствольной коробки и не препятствовать отделению крышки от ствольной коробки
31	Удержание чеки крышки ствольной коробки в ствольной коробке (см. глава первая, п. 5, стр. 14)	Чека должна удерживаться в ствольной коробке штифтом
32	Извлечение пенала с принадлежностью из гнезда приклада (см. глава пятая, п. 3, стр. 41)	Пенал должен свободно вкладываться в гнездо приклада и свободно выниматься из него
33	Действие крышки затильника (см. глава пятая, п. 4, стр. 41)	Крышка затильника, отжатая до отказа вперед, после прекращения нажатия должна энергично возвратиться в исходное положение
34	Соединение антабки ложи и затильника с прикладом ложи (см. п. 254 «Общего руководства»)	Качка антабки и затильника, привинченных шурупами, не допускается
35	Наполнение магазина патронами (см. глава седьмая, п. 6, стр. 53)	При заряджании магазина при помощи обойм патроны должны свободно входить в магазин; заклинивание патронов и срыв затвора с основа при этом не допускаются
36	Движение затвора при наличии патронов в магазине (см. глава седьмая, п. 5, стр. 53)	При наличии в магазине хотя бы одного патрона затвор не должен задерживаться останом затвора
37	Подача очередного патрона из магазина в патронник (см. глава седьмая, п. 3, стр. 52)	Затвор, отведенный назад до отказа и опущенный, должен дослать очередной патрон из магазина в патронник и произвести запираение
38	Извлечение гильзы (патрона) из патронника (см. глава третья, п. 3, стр. 18)	При открывании затвора и отведении его назад гильза (патрон) должна извлекаться выбрасывателем из патронника
39	Выбрасывание гильзы (патрона) из ствольной коробки (см. глава третья, п. 4, стр. 19)	При отведении затвора назад гильза (патрон) должна выбрасываться отражающим выступом из ствольной коробки
В разобранном карабине		
1	Соответствие номеров деталей (см. «Указания по устранению общих неисправностей», стр. 10)	Номера на стебле и остове затвора, выбрасывателе, поршне, трубке ствольной накладке, крышке ствольной коробки, крышке магазина, спусковой скобе и прикладе ложи должны соответствовать номеру на ствольной коробке

№ по пор.	Что подлежит проверке	Краткие технические требования
2	Состояние ствола и канала ствола (см. глава первая, стр. 10—11 и пп. 204—211 «Общего руководства»)	Скругление или скрошенность углов полей нарезов, вхождение калибра К-2 в канал ствола с дульной части, следы ржавчины, раковины или сколы хрома в канале ствола, а также пологий изгиб ствола допускаются при удовлетворении карабина требованиям нормального боя. Раздутие ствола не допускается
3	Состояние патронника (см. пп. 210 и 211 «Общего руководства»)	Следы ржавчины или раковины в патроннике, вызывающие тугое извлечение гильз, не допускаются
4	Качка кольца ложи на стволе (см. глава первая, п. 1, стр. 11)	Качка не допускается
5	Продольное перемещение ствола со ствольной коробкой в ложе (см. глава пятая, п. 2, стр. 36)	Перемещение допускается не более 2 мм
6	Выход бойка ударника (см. глава четвертая, п. 10, стр. 29)	Выход бойка должен быть в пределах 1,4—1,52 мм
7	Действие пружины ударника у карабина первых годов изготовления (см. глава четвертая, п. 11, стр. 30)	Ударник, отведенный в крайнее переднее положение, после прекращения нажатия на него должен энергично возвращаться в крайнее заднее положение
8	Удержание возвратной пружины на стержне и трубке (см. глава третья, п. 8, стр. 22)	Возвратная пружина должна удерживаться на стержне и трубке шайбой
9	Движение поршня в трубке ствольной накладке (см. глава шестая, п. 4, стр. 47)	Поршень под действием собственного веса должен свободно, без затирания, двигаться в трубке ствольной накладки на участке 20 мм от ее переднего среза при наклоне трубки вверх и вниз
10	Качка ствольной накладки на трубке ствольной накладки (см. глава шестая, п. 5, стр. 47)	Качка не допускается; смещение накладки относительно трубки при нажатии на накладку рукой допускается
11	Удержание буферной пружины в ложе (см. глава пятая, п. 6, стр. 42)	Буферная пружина должна прочно удерживаться в ложе и не выниматься от усилия руки
12	Исправность шомпола и принадлежности (см. глава девятая, пп. 1—5, стр. 59—60 и пп. 255 и 257 «Общего руководства»)	Изгиб шомпола, препятствующий нормальной сборке или чистке карабина, не допускается

Кроме того, при осмотре карабина необходимо проверять не сломаны ли детали, не имеют ли они трещин, изгиба, вмятин, забоин и наминов, не разворочены ли прорезы у шурупов, не покрыты ли детали ржавчиной и нет ли значительной потертости оксидной пленки.

УКАЗАНИЯ ПО УСТРАНЕНИЮ ОБЩИХ НЕИСПРАВНОСТЕЙ

См. пп. 67, 68, 71, 72, 73, 78 и 82—86 «Общего руководства», при этом трещина перемычки между гнездом для вкладыша и отверстием для конца автоспуска в ствольной коробке, выпучивание (прорыв) металла в вырезе для кольца ложи в трубке ствольной накладки, а также небольшие трещины на развальцованном конце стержня чеки накладки допускаются.

Кроме того:

Несоответствие номеров деталей карабина номеру на ствольной коробке

Номера на стебле и остове затвора, выбрасывателе, поршне, трубке ствольной накладки, крышке ствольной коробки, крышке магазина, спусковой скобе и прикладе ложи должны соответствовать номеру на ствольной коробке.

ПМ. Номера на стебле и остове затвора, крышке ствольной коробки, крышке магазина и спусковой скобе, которые не соответствуют номеру на ствольной коробке, осторожно зачеканить или забить зубилом, а на прикладе ложи зачистить шлифовальной шкуркой. Новый номер, соответствующий номеру на ствольной коробке, набить при помощи клейм рядом со старым номером.

Несоответствующий номер на выбрасывателе, поршне и трубке ствольной накладки зачистить шлифовальной шкуркой; новый номер нанести в том же месте остро заточенной чертилкой. Допускается наносить новый номер на крышке магазина остро заточенной чертилкой.

Разрешается применять электрокарандаш.

ВЫЯВЛЕНИЕ НЕИСПРАВНОСТЕЙ И РЕМОНТ 7,62-мм САМОЗАРЯДНОГО КАРАБИНА СИМОНОВА

ГЛАВА ПЕРВАЯ

ВЫЯВЛЕНИЕ НЕИСПРАВНОСТЕЙ И РЕМОНТ СТВОЛА СО СТВОЛЬНОЙ КОРОБКОЙ И КРЫШКОЙ СТВОЛЬНОЙ КОРОБКИ

См. пп. 204—211 «Общего руководства», при этом:

1. Кольцевое раздутие ствола (без выпуклости металла на наружной поверхности) допускается, если карабин удовлетворяет требованиям нормального боя.

Рассверловку и развертывание канала ствола с дульной части производить при раздутии ствола (с выпуклостью металла на наружной поверхности) на участке, расположенном не далее, чем на 30 мм от дульного среза.

После развертывания диаметр канала ствола $D = 9^{+0,2}$ мм, длина рассверленной части $L = 30^{+1}$ мм.

При раздутии на других участках ствола с выпуклостью металла на наружной поверхности, а также в случае неудовлетворения карабина требованиям нормального боя при раздутии на других участках ствола без выпуклости металла на наружной поверхности карабин в подвижных артиллерийских ремонтных мастерских ремонту не подлежит.

2. При вхождении калибра К-2 (приложение 1), ч. канал. ствола карабина с дульной части на длину до 30 мм и неудовлетворении вследствие этого карабина требованиям нормального боя рассверлить и развернуть канал ствола (диаметр канала после развертывания $D = 9^{+0,2}$ мм, длина рассверленной части $L = 30^{+1}$ мм), а при вхождении калибра на длину более 30 мм карабин в подвижных артиллерийских ремонтных мастерских ремонту не подлежит.

Кроме того:

1. Качка кольца 28 ложи на стволе

Качка кольца ложи на стволе не допускается.

ДАРМ. Развернуть совместно отверстия в кольце ложи и стволе на диаметр $3^{+0,03}$ мм, изготовить штифт (рис. 1) и запрессовать его в отверстия кольца ложи и ствола.

2. Неэнергично действует толкатель

Нажать на головку толкателя 20 выколоткой и отвести его назад. После прекращения нажатия толкатель под действием пружины должен возвратиться в первоначальное положение.

Причина неисправности:

Ослабление или излом пружины 21 толкателя или изгиб толкателя

ПМ. Заменить пружину. Толкатель выправить или заменить.

Если при поставленной новой пружине задний торец толкателя выступает относительно задней плоскости прилива ствольной коробки, опилить задний торец толкателя под $\nabla \nabla 6$ и наложить по контуру торца фаску $0,3 \times 45^\circ$.



Рис. 1. Штифт

3. Чека крышки ствольной коробки не удерживается в установленном положении

Чека крышки ствольной коробки должна поворачиваться в отверстиях ствольной коробки и крышки усилием руки за флажок, обеспечивая нормальную разборку карабина; самоповорачивание чеки при стрельбе не допускается.

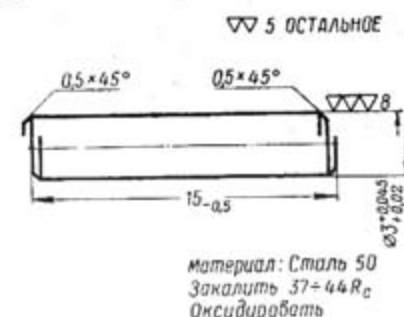
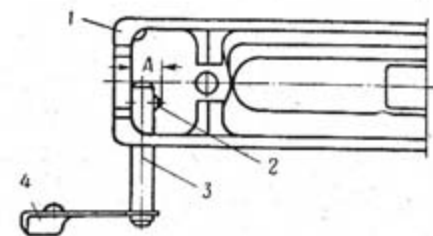

У карабинов первых годов изготовления А-7,2-0,2 мм, у карабинов последних годов изготовления А-7,5-0,4 мм

Рис. 2. Постановка штифта чеки крышки ствольной коробки:
1 — ствольная коробка; 2 — штифт чеки; 3 — стержень чеки; 4 — флажок чеки

Причины неисправности:
а) Изгиб флажка 7 чеки крышки ствольной коробки

ПМ. Выправить флажок плоскогубцами, не отделяя чеку от ствольной коробки.

б) Качка или повертывание флажка чеки крышки ствольной коробки на стержне 6 чеки

ПМ. Выбить штифт 61 чеки из стержня чеки и отделать чеку от ствольной коробки; зажать стержень чеки в тисках с медными прокладками, расклепать при помощи обжимки конец стержня, соединить чеку со ствольной коробкой, поставить штифт чеки (рис. 2) и расклепать его конец.

При невозможности устранить неисправность расклепыванием конца стержня заменить чеку крышки ствольной коробки.

ДАРМ. Если запасной чеки крышки ствольной коробки нет, то изготовить новую чеку, для чего изготовить стержень (рис. 3) и флажок (рис. 4) чеки, надеть флажок на стержень, расклепать при помощи обжимки конец стержня и обработать (рис. 5); изготовить штифт чеки (рис. 6), соединить чеку со ствольной коробкой, поставить штифт чеки (рис. 2) и расклепать его конец.

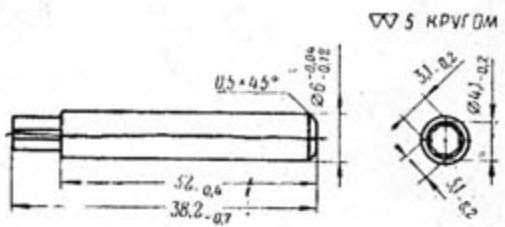

Материал: Сталь 50
Острые ребра притупить

Рис. 3. Стержень чеки крышки ствольной коробки

При изготовлении новой чеки допускается использовать флажок и штифт от старой чеки.

в) Излом флажка чеки крышки ствольной коробки

Заменить чеку или изготовить новую, как указано выше в п. б.



Рис. 4. Флажок чеки крышки ствольной коробки



Рис. 5. Чека крышки ствольной коробки:
1 — стержень чеки; 2 — флажок чеки

4. Затруднено отделение крышки ствольной коробки

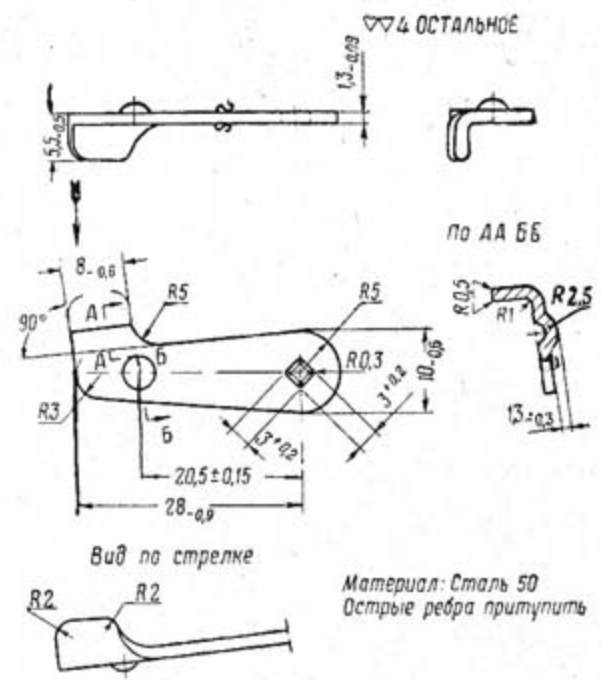
При повернутом вверх флажке чеки крышки ствольной коробки чека должна свободно выниматься из отверстия в левой стенке ствольной коробки и из отверстий крышки и не препятствовать отделению крышки от ствольной коробки.

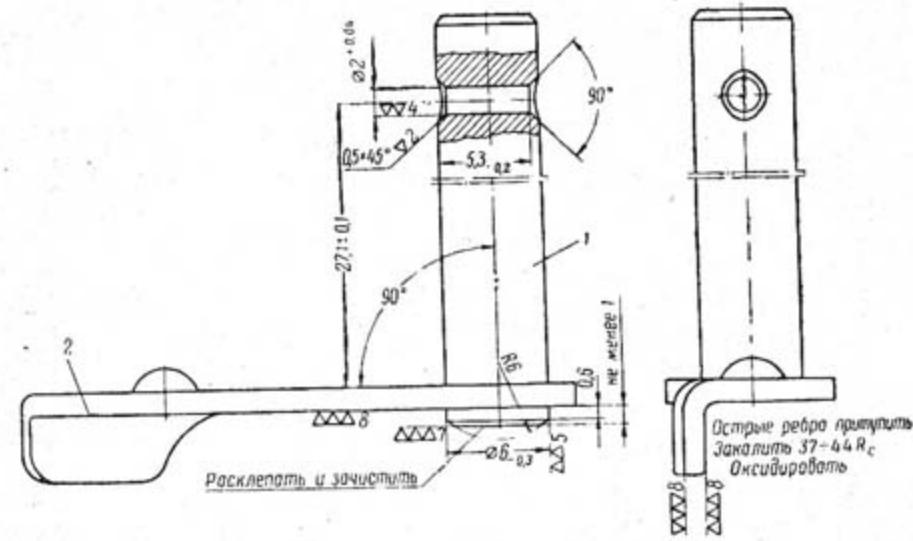

Рис. 6. Штифт чеки крышки ствольной коробки карабинов последних годов изготовления

Причины неисправности:
См. п. 3, б настоящей главы и, кроме того:

Смещение штифта чеки в отверстие чеки карабина первых годов изготовления

ПМ. Заменить штифт чеки. Штифт поставить в отверстие чеки, как указано на рис. 2.

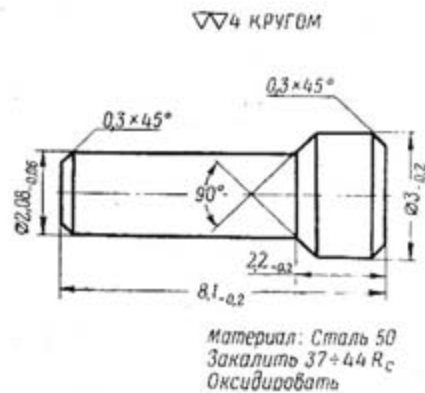
ДАРМ. Если запасного штифта чеки нет, то изготовить новый (рис. 7) с нормальным или категорийным размером.

5. Чека крышки ствольной коробки отделяется от ствольной коробки

Чека крышки ствольной коробки должна удерживаться в ствольной коробке штифтом.

Причина неисправности:

Износ, скошенность или излом штифта б1 чеки крышки ствольной коробки

ПМ. Поставить новый штифт в чеку, как указано в п. 3, б или п. 4 настоящей главы.

ДАРМ. При отсутствии запасного штифта изготовить новый (рис. 6 и 7).

6. Трещины в крышке 8 ствольной коробки или излом (скошенность) передних зацепов крышки

ДАРМ. При наличии трещин подготовить крышку ствольной коробки для заварки, заварить ее электродом Э50-2 и обработать, а при изломе или скошенности передних зацепов (правого или левого) наплавить их электродом ЭНХ 30-2, обработать (рис. 8) и пригнать к ствольной коробке так, чтобы чека крышки ствольной коробки свободно входила в отверстия крышки и ствольной коробки (допускается опиловка скосов передних зацепов; при этом на левом переднем зацепе допускается уступ).

Условная обознач. разм.	Размер по основн. черт	Категория ремонт. нога размера	
		P1	P2
A	$\varnothing 2^{+0,045}_{+0,02}$	$\varnothing 2,05^{+0,045}_{+0,02}$	$\varnothing 2,1^{+0,045}_{+0,02}$



Рис. 7. Штифт чеки крышки ствольной коробки карабинов первых годов изготовления



Рис. 8. Крышка ствольной коробки

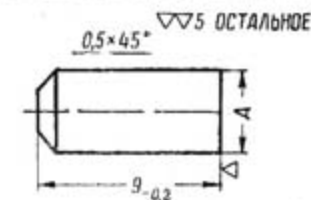

Рис. 9. Ствол

7. Трещины в трубке ствола или кольцо ложи

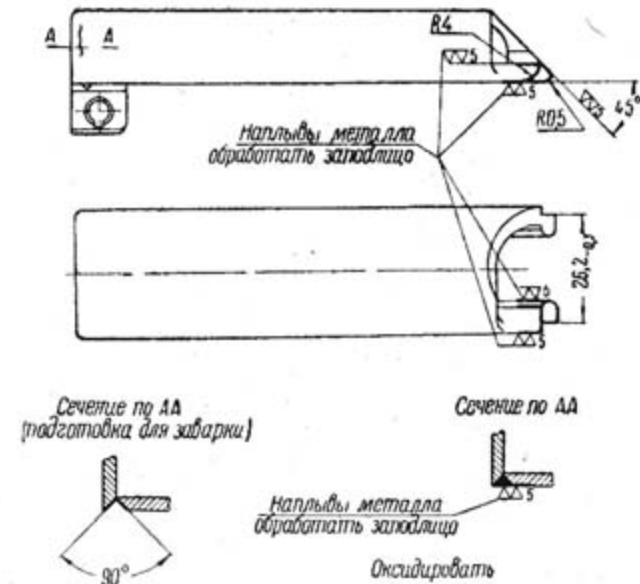
ДАРМ. Подготовить трубку ствола или кольцо ложи для заварки трещин, заварить электродом Э50-2 и обработать (рис. 9).

8. Излом выступа трубки ствола

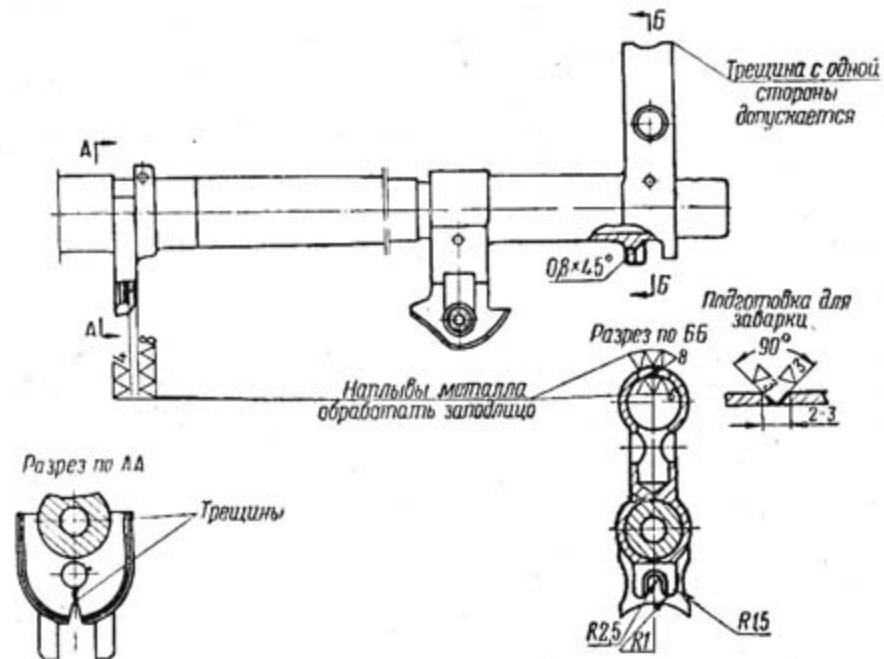
ДАРМ. Наплавить выступ электродом ЭНХ 30-2 и обработать заподлицо с другим выступом под $\nabla \nabla 5$ (рис. 9).

ГЛАВА ВТОРАЯ

ВЫЯВЛЕНИЕ НЕИСПРАВНОСТЕЙ И РЕМОНТ ПРИЦЕЛЬНЫХ ПРИСПОСОБЛЕНИЙ

См. пп. 213—230 «Общего руководства», при этом:

1. Полозок мушки должен перемещаться в отверстии трубки ствола при помощи прибора ПрБ1 (приложение 1) или выколотки от легких ударов молотком.

Условное обозначение	Размер по основному черту	Категория ремонтного размера	
		P1	P2
A	$\varnothing 8^{+0,06}_{-0,05}$	$\varnothing 8,2^{+0,08}_{-0,05}$	$\varnothing 8,5^{+0,09}_{-0,05}$

$\nabla \nabla 5$ ОСТАЛЬНОЕ

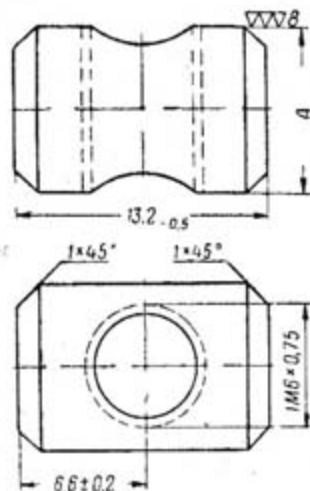

Материал: Сталь 50
Острые ребра притупить
Закалить 37+44 Rc
Оксидировать

Рис. 10. Полозок мушки

раздать передний конец прицельной планки на стальной плите при помощи гнетка до устранения боковой качки. При заедании переднего конца прицельной планки между ушками прицельной колодки зачистить боковые плоскости переднего конца. При невозможности

При отсутствии запасного ползка мушки или мушки изготовить в ДАРМ новый ползок мушки (рис. 10) или мушку (рис. 11).

При постановке ползка с категоричным размером обработать отверстие для ползка в трубке ствола на диаметр $8,2^{+0,03}$ или $8,5^{+0,03}$ мм ручной разжимной разверткой.

2. Допускается зачеканку рисок на ползке мушки не производить, а ставить ползок в отверстие трубки ствола в повернутом положении так, чтобы риски были с задней его стороны.

3. При проверке действия прицельной планки приподнимать ее на 15—20 мм (считая по гривке).

4. При проверке боковой качки прицельной планки хомутик устанавливать на четвертое деление; невозвратимая боковая качка прицельной планки допускается не более 0,3 мм (считая по гривке).

Причиной боковой качки прицельной планки может быть также и износ цапф или переднего конца прицельной планки или отверстий для цапф в прицельной колодке. В этом случае в ПМ



Рис. 11. Мушка

устранить боковую качку указанным способом заменить прицельную планку.

Кроме того:

Снятие верхней части трубки ствола (предохранителя мушки)

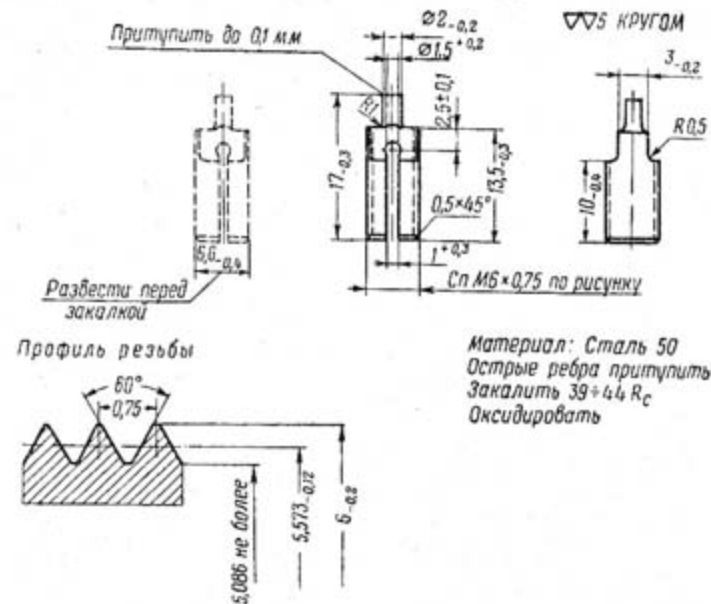
ПМ. Выправить трубку ствола, для чего вставить в отверстие трубки оправку (приложение 2, рис. 74), пропустить в прорез оправки стержень мушки и, ударя молотком по оправке, забить оправку. Затем, не вынимая оправку, выправить трубку ствола медным молотком. Указанные операции повторить, пропуская оправку с другой стороны отверстия трубки ствола.

ГЛАВА ТРЕТЬЯ

ВЫЯВЛЕНИЕ НЕИСПРАВНОСТЕЙ И РЕМОНТ ЗАТВОРА С ВОЗВРАТНОЙ ПРУЖИНОЙ

1. Недоход затвора в крайнее заднее положение

Затвор, при отведении его за рукоятку стебля назад, должен без заедания дойти до крайнего заднего положения (определяется по удару торца стебля затвора о перемычку ствольной коробки).

Причины неисправности:

а) Смещение чеки (или штифта) II ударника в отверстии остова затвора

ПМ. Поставить чеку (штифт) на место.

При невозможности устранить смещение чеки (штифта) указанным способом, заменить чеку (штифт).

ДАРМ. При отсутствии запасного штифта изготовить новый (рис. 12).

б) Изгиб стержня 12 возвратной пружины

ПМ. Выправить стержень возвратной пружины на свинцовой плите медным молотком.

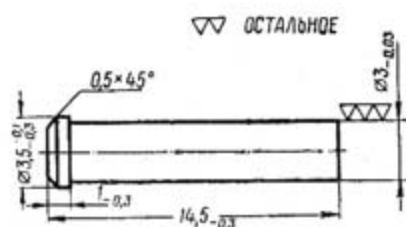

материал: Сталь 50
Острые ребра притупить
Закалить 37-44 R_c
Окислять

Рис. 12. Штифт ударника карабинов первых годов изготовления

ляющих выступов ствольной коробки или на стенках переднего отверстия трубки возвратной пружины

ПМ. Зачистить приподнятый металл личным напильником или надфилем.

2. Недоход затвора в крайнее переднее положение

Затвор, отведенный за рукоятку стебля назад, после освобождения рукоятки должен под действием возвратной пружины энергично возвратиться в крайнее переднее положение.

Проверка производится при открытой крышке магазина.

Причины неисправности:

См. п. 1 настоящей главы и, кроме того:

Ослабление или излом возвратной пружины 13

ПМ. Заменить пружину.

3. Гильза (патрон) не извлекается из патронника

При открывании затвора и отведении его назад гильза (патрон) должна извлекаться выбрасывателем из патронника.

Причины неисправности:

а) Скрошенность или излом зацепа выбрасывателя 39

ПМ. Заменить выбрасыватель и проверить расстояние между зацепом выбрасывателя и дном чашечки остова затвора калибром К-6 (приложение 1) и щупом толщиной 0,25 мм.

Для проверки прижать калибр рабочей частью к чашечке остова затвора и продвинуть его под зацеп выбрасывателя; при этом про-

ходная сторона калибра (с размером 1,7 мм) должна проходить под зацеп выбрасывателя, а непроходная сторона (с размером 1,85 мм) с наложенным на нее щупом толщиной 0,25 мм не должна проходить (в верхней части зацепа выбрасывателя).

Кроме того, проверить, не выскакивает ли выбрасыватель (при отжатии его назад и вверх до упора в чеку ударника) из остова затвора; у карабина первых годов изготовления, имеющего вместо чеки штифт ударника, выбрасыватель не должен выскакивать из своего гнезда при наибольшем отжатии назад и вверх под крылом стебля затвора.

Проверить также, не касается ли выбрасыватель об экстракторный вырез ствола при вставленном в патронник калибре-шашке К-3 (приложение 1) и затворе, досланном до отказа вперед (проверку производить по краске или копоти). При касании допускается опиливать под $\nabla\nabla 6$ передний торец выбрасывателя, снимая минимальный слой металла.

б) Ослабление или излом пружины 40 выбрасывателя

ПМ. Заменить пружину выбрасывателя.

в) Недостаточный отход выбрасывателя вследствие смещения (поворота) чеки 11 ударника

ПМ. Поставить чеку ударника на место.

г) Следы ржавчины или раковины в патроннике

При наличии в патроннике следов ржавчины или раковин, вызывающих тугое извлечение гильз, карабин в подвижных артиллерийских ремонтных мастерских ремонту не подлежит.

4. Гильза (патрон) не выбрасывается из ствольной коробки при перезарядке карабина

При отведении затвора назад гильза (патрон), извлеченная выбрасывателем из патронника, должна удерживаться в чашечке остова затвора до встречи с отражающим выступом ствольной коробки и выбрасываться им из ствольной коробки.

Причины неисправности:

См. п. 1 настоящей главы и, кроме того:

а) Скругление или наминаы отражающего выступа 17 ствольной коробки

ПМ. При скруглении или наминах зачистить отражающий выступ (рис. 13), снимая минимальный слой металла.

б) Износ зацепа выбрасывателя 39

ПМ. При износе зацепа выбрасывателя, вызывающем выпадение гильзы (патрона) из остова затвора при извлечении ее из патрон-



Рис. 13. Зачистка отражающего выступа ствольной коробки

ника, заменить выбрасыватель и проверить расстояние между зацепом выбрасывателя и дном чашечки остова затвора, как указано в п. 3, а настоящей главы.

5. Гильза не выбрасывается из ствольной коробки при стрельбе

При стрельбе из карабина гильзы должны энергично выбрасываться из ствольной коробки.

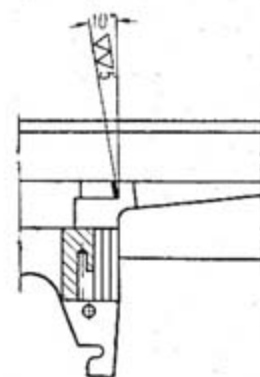
Причины неисправности:

См. п. 4 настоящей главы, п. 4 главы шестой и, кроме того:

а) Увеличенный зазор между головкой поршня 29 и стенками отверстия для нее в трубке 27 ствольной накладки

ПМ. Измерить штангенциркулем диаметр отверстия для головки поршня в трубке ствольной накладки и диаметр головки поршня, после чего по разности диаметров определить диаметральный зазор между головкой поршня и стенками отверстия для нее в трубке ствольной накладки.

Указанный зазор допускается не более 0,2 мм.

Если зазор более 0,2 мм, заменить поршень или ствольную накладку с трубкой.

При затруднительной постановке ствольной накладки с трубкой на ствол опилить задний торец трубки под $\nabla\nabla 5$ и наложить притупление на кромке отверстия под стержень поршня. Для обеспечения запирания ствольной накладки чекой допускается снимать фаску на верхней части трубки накладки.

После постановки новой ствольной накладки с трубкой на ствол проверить зазор между нижней плоскостью ствольной накладки и ложей, который должен быть не менее 1 мм. При зазоре менее 1 мм подчистить стамеской ствольную накладку. Ствольная накладка своей задней частью должна опираться на ствол наконечником или трубкой.

б) Утечка пороховых газов между газовой камерой 30 и трубкой ствольной накладки вследствие износа передней части трубки

ПМ. Заменить ствольную накладку с трубкой, как указано выше в п. а.

в) Утечка пороховых газов между газовой камерой и стволом вследствие качки газовой камеры

Карабин в подвижных артиллерийских ремонтных мастерских ремонту не подлежит.

г) Излом толкателя 20

ПМ. Заменить толкатель и проверить, не выступает ли его задний торец относительно задней плоскости прилива ствольной коробки (при поставленной исправной пружине толкателя). При выступании опилить задний торец толкателя под $\nabla\nabla 6$ и наложить по контуру торца фаску $0,3 \times 45^\circ$.

д) Забоины в канале 23 для толкателя в прицельной колодке и приливе 19 ствольной коробки

ПМ. Зачистить приподнятый металл личным напильником или надфилем.

е) Туго движется поршень в трубке ствольной накладки. См. глава шестая, п. 4.

6. Поперечный разрыв гильзы вследствие увеличенного расстояния от дна чашечки остова затвора до ската патронника

Проверить калибром-шашкой К-5 (приложение 1) расстояние между дном чашечки остова затвора и скатом патронника.

Для этого отвести затвор за рукоятку стебля назад, вложить в патронник калибр-шашку К-5 и, придерживая рукоятку стебля, медленно дослат затвор до отказа вперед. При этом затвор не должен закрыть калибр-шашку К-5 (определяется по отсутствию спуска курка с боевого взвода при нажатии на спусковой крючок при исправном ударно-спусковом механизме и выключенном предохранителе).

Причина неисправности:

Износ или осадка опорной плоскости 64 остова затвора или вкладыша 52 ствольной коробки

ПМ. Заменить затвор (карта 1).

7. Прорыв пороховых газов

Причины неисправности:

См. п. 6 настоящей главы и, кроме того:

Разгар канала для бойка ударника в затворе

ПМ. Заменить затвор (карта 1).



Рис. 14. Шайба возвратной пружины

8. Возвратная пружина не удерживается на стержне и трубке

Причина неисправности:

Отсутствие шайбы 14 возвратной пружины

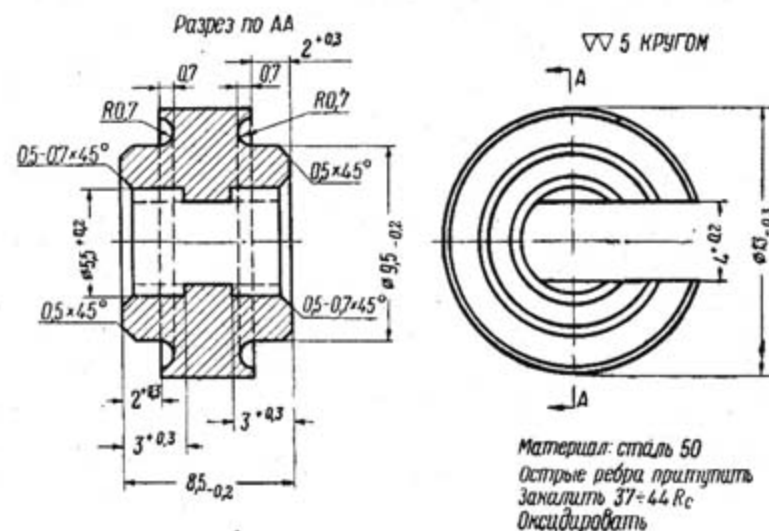
ПМ. Поставить новую шайбу.

ДАРМ. При отсутствии запасной шайбы изготовить новую (рис. 14).

ГЛАВА ЧЕТВЕРТАЯ

ВЫЯВЛЕНИЕ НЕИСПРАВНОСТЕЙ И РЕМОНТ УДАРНО-СПУСКОВОГО МЕХАНИЗМА

1. Курок не становится на боевой взвод при зарядании карабина

При медленном отведении затвора за рукоятку стебля назад до отказа курок должен встать на боевой взвод (проверка производится как при нажатом, так и при отпущенном спусковом крючке).

Причины неисправности:

См. глава третья, п. 1 и, кроме того:

а) Скругление шептала 53 или боевого взвода 54 курка

ПМ. Зачистить шептало (рис. 15) или боевой взвод курка (рис. 16), снимая минимальный слой металла, до получения надежного зацепления курка за шептало.



Рис. 15. Шептало



Рис. 16. Курок

После зачистки проверить по отпечатку краски или копоти величину захода шептала под боевой взвод курка при взведенном курке, которая должна быть не менее 1 мм. Если величина захода менее 1 мм, опилить шептало по радиусу $R = 4$ мм (рис. 15) так, чтобы указанная величина захода была в пределах 1—1,7 мм.

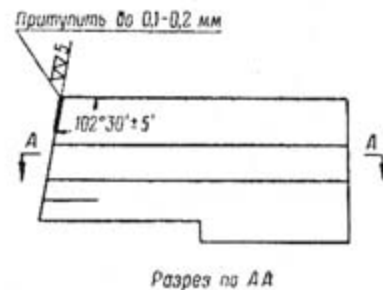
б) Забоины на верхней плоскости шептала, боевом взводе курка, в пазах шептала или на направляющих выступах спусковой скобы

ПМ. Зачистить приподнятый металл личным напильником или надфилем.

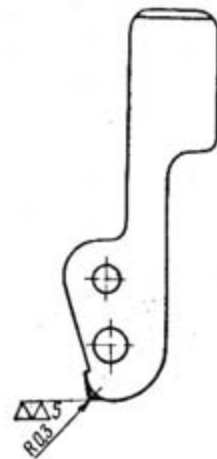
в) Ослабление или излом пружины 50 шептала

ПМ. Заменить пружину шептала.

2. Курок не становится на боевой взвод во время стрельбы (сдвоенные или строенные выстрелы)

При движении затвора назад и нажатом спусковом крючке курок должен зацепляться боевым взводом за шептало и удерживаться на



Рис. 17. Разобщитель

нем до освобождения спускового крючка и вторичного нажатия на него.

Причины неисправности:

См. п. 1 настоящей главы и, кроме того:

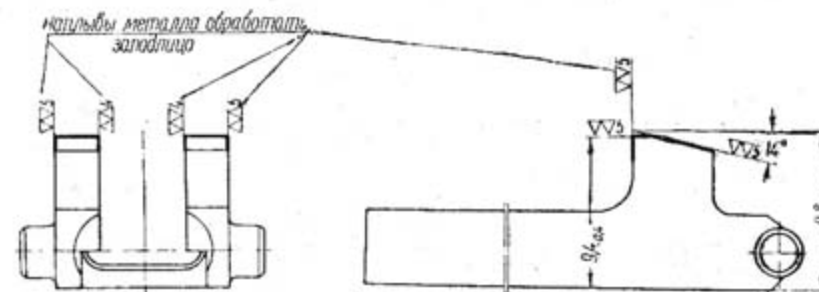
Излом разобщителя или смятие его опорных плоскостей 57

ПМ. Заменить разобщитель и проверить его действие в собранном карабине, для чего поставить курок на боевой взвод, нажать на спусковой крючок так, чтобы шептало продвинулось вперед на 0,2—0,5 мм, и, удерживая спусковой крючок в этом положении, отвести затвор в крайнее заднее положение.

При отведении затвора назад спусковой рычаг должен опуститься под шептало и не задевать за него при нажатии на спусковой крючок, а спусковой крючок после прекращения нажатия на него должен свободно возвращаться в крайнее переднее положение.

Если спусковой крючок не возвращается свободно в крайнее переднее положение (спусковой рычаг трется о разобщитель и спусковую скобу), опилить опорные плоскости разобщителя под $\nabla \nabla 5$.

ДАРМ. При изломе разобщителя заменить его, а при смятии опорных плоскостей опилить их на 1—1,5 мм, наплавить электродом ЭНХ 30-2 и обработать (рис. 17).

После замены или наплавки разобщителя проверить его действие и пригнать, как указано выше.

3. Курок не спускается с боевого взвода при выключенном предохранителе и полностью запертом стволе

При затворе, досланном в крайнее переднее положение, выключенном предохранителе и при нажатии на спусковой крючок курок, поставленный на боевой взвод, должен энергично пойти вперед и ударить по ударнику.



Рис. 18. Пластика

ной 2 мм (рис. 18) не должен опускаться с боевого взвода (рис. 19).

Для удовлетворения указанным требованиям допускается опиловка верхней плоскости переднего конца автоспуска под $\nabla\nabla 5$.

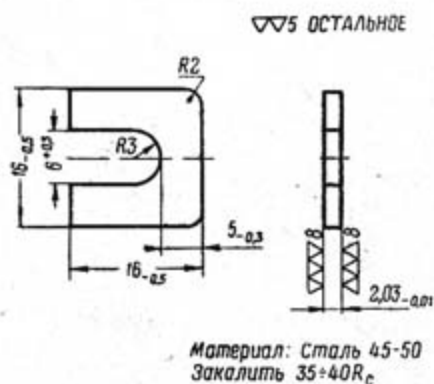

Рис. 19. Проверка спуска курка с боевого взвода: 1 — остов затвора; 2 — пластика; 3 — вкладыш ствольной коробки

Если автоспуск выправить невозможно, заменить его, проверить действие нового автоспуска и пригнать, как указано выше.

б) Износ или смятие переднего конца 15 автоспуска

ПМ. Оттянуть передний конец автоспуска на стальной плите молотком, зачистить личным напильником, проверить действие автоспуска и пригнать его, как указано выше в п. а.

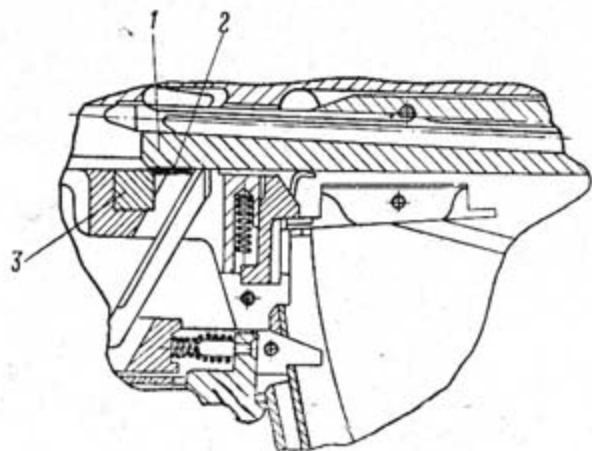

Рис. 20. Автоспуск

ДАРМ. Опилить передний конец автоспуска на 1—2 мм, наплавить электродом ЭНХ 30-2, обработать (рис. 20), проверить действие автоспуска и пригнать его, как указано выше в п. а.

в) Изгиб спускового рычага 59

ПМ. Выправить спусковой рычаг на свинцовой плите медным молотком и проверить, не спускается ли курок с боевого взвода при нажатии на спусковой крючок при включенном предохранителе и

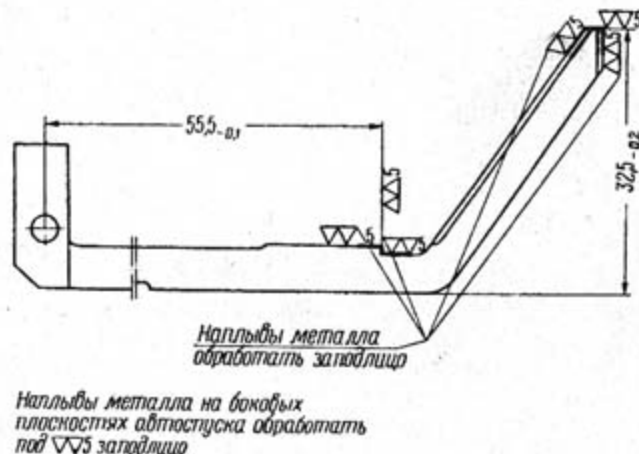

Рис. 21. Спусковой рычаг

досланном до отказа вперед затворе. Если курок в этом случае спускается с боевого взвода, опилить передний торец спускового рычага (рис. 21); при этом свободный ход спускового крючка (от крайнего переднего положения до момента соприкосновения спускового рычага с шепталом) должен быть в пределах 2—4,5 мм (проверяется на расстоянии примерно 12—15 мм от нижнего конца спускового крючка).

Спусковой рычаг должен свободно двигаться между ушками спускового крючка и в пазу спусковой скобы.

г) Скругление переднего торца спускового рычага

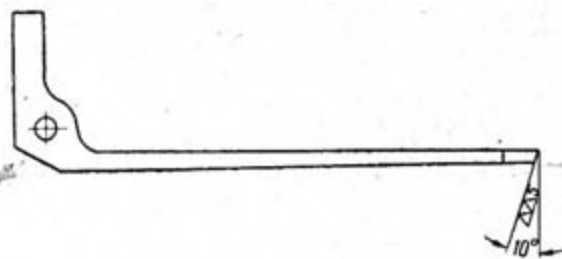
ПМ. Зачистить передний торец спускового рычага (рис. 21), сняв минимальный слой металла.

д) Ослабление или излом пружины 67 спускового крючка

ПМ. Заменить пружину спускового крючка.

4. Курок спускается с боевого взвода и взвода автоспуска при не полностью запертом стволе и выключенном предохранителе

При подложенной под остов затвора стальной пластинке толщиной 2 мм (рис. 18 и 19) спусковой рычаг должен упираться в бортики спусковой скобы и при нажатии на спусковой крючок не должен отводить шептало в переднее положение при выключенном предохранителе.

Причины неисправности:

См. п. 3 а, в, г и д настоящей главы и, кроме того:

а) Скругление взвода 55 автоспуска на курке или выступа 56 на автоспуске

ПМ. Зачистить взвод автоспуска на курке или выступ на автоспуске под $\nabla\nabla 5$, снимая минимальный слой металла, до получения надежного зацепления курка за выступ автоспуска.

б) Износ или смятие выступа на автоспуске

ПМ. Оттянуть выступ на автоспуске на стальной плите молотком и зачистить под $\nabla\nabla 5$.

ДАРМ. Опилить выступ на автоспуске на 1—2 мм, наплавить электродом ЭНХ 30-2 и обработать (рис. 20).

5. Слабый спуск курка с боевого взвода

Спуск курка с боевого взвода должен происходить при усилии на спусковой крючок не менее 2 кг.

Причины неисправности:

а) Ослабление или излом пружины 50 шептала

ПМ. Заменить пружину шептала.

б) Скругление шептала 53 или боевого взвода 54 курка

См. п. 1, а настоящей главы.

в) Ослабление или излом боевой пружины 58

ПМ. Заменить боевую пружину.

6. Тугой спуск курка с боевого взвода

Спуск курка с боевого взвода должен происходить при усилии на спусковой крючок не более 3,2 кг.

Причина неисправности:

Забойны на верхней плоскости шептала 53, боевом взводе 54 курка, в пазах шептала или на направляющих выступах спусковой скобы.

ПМ. Зачистить приподнятый металл личным напильником или надфилем.

7. Спусковой крючок после прекращения нажатия на него не возвращается в первоначальное положение

Причина неисправности:

Ослабление или излом пружины 67 спускового крючка

ПМ. Заменить пружину спускового крючка.

8. Предохранитель не удерживается в приданном положении

Предохранитель должен поворачиваться в окне спусковой скобы усилием руки и надежно удерживаться в включенном и выключенном положениях; самоповорачивание предохранителя, находящегося в включенном положении, при резком встряхивании карабина прикладом вниз (без ударов затыльником о пол) не допускается.

Причины неисправности:

а) Ослабление, изгиб или излом пружины 63 предохранителя

ПМ. Заменить пружину предохранителя.

б) Сжатие или износ щек 65 предохранителя у карабина первых годов изготовления (не имеющего пружины предохранителя)

ПМ. Зажать предохранитель в тисках с медными прокладками, вставить между щеками предохранителя латунный гнеток и ударами молотка по гнетку развести щеки предохранителя в стороны настолько, чтобы предохранитель надежно удерживался в приданном положении.

9. Спусковая скоба не удерживается в ствольной коробке

Отделение спусковой скобы от ствольной коробки должно происходить только при нажатии выколоткой (или концом пули) на защелку при включенном предохранителе.

Отделение спусковой скобы без нажатия на защелку, а также при нажатии на защелку при выключенном предохранителе не допускается.

Причина неисправности:

а) Изгиб защелки 5 скобы

ПМ. Отогнуть защелку скобы назад медным молотком, не отделяя защелку от ствольной коробки.

б) Износ зуба 66 защелки скобы

ПМ. Заменить защелку, для чего отделить ее от ствольной коробки, подобрать новую защелку по отверстию в ствольной коробке для тугой посадки, поставить защелку в ствольную коробку, просверлить сверлом диаметра 2,9 мм отверстие в защелке через отверстие в ствольной коробке, развернуть отверстие разверткой диаметра 3 мм и поставить штифт защелки (рис. 22); штифт защелки подбирать для тугой посадки.

При отсутствии сквозного отверстия для защелки скобы в ствольной коробке (у карабина первых годов изготовления) допускается сверление в ней отверстия (рис. 23) для отделения защелки



Рис. 22. Постановка защелки скобы в ствольную коробку: 1 — ствольная коробка; 2 — штифт защелки; 3 — защелка скобы



Рис. 23. Ствольная коробка

скобы; при этом допускается несовпадение этого отверстия с отверстием для защелки скобы.

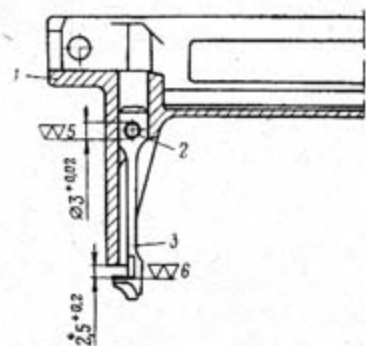
ДАРМ. Отделить защелку скобы от ствольной коробки, опилить зуб защелки на 1—1,5 мм, наплавить электродом ЭНХ 30-2, обработать (рис. 24) и окончательно пригнуть к ствольной коробке (рис. 22) после постановки защелки в ствольную коробку. Отделение и постановку защелки производить, как указано выше.

в) Износ или осадка задних торцов щек 65 предохранителя

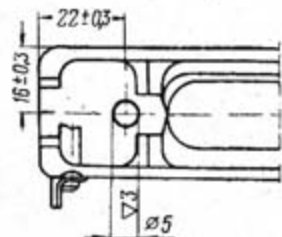
ПМ. Заменить предохранитель.

При тугом вращении предохранителя у карабина первых годов изготовления (не имеющего пружины предохранителя) обжать щеки предохранителя на свинцовой плите медным молотком так, чтобы предохранитель поворачивался в окне спусковой скобы усилием руки и удерживался в приданном положении (см. п. 8 настоящей главы).

Допускается на карабины первых годов изготовления ставить предохранитель с пружиной от карабина последних годов изготовления.

После постановки нового предохранителя проверить (в собранном карабине), не смещается ли шептало при нажатии на спусковой крючок до отказа назад при затворе,



Напльвы металла обработать заподлицо

Напльвы металла на боковых плоскостях защелки обработать заподлицо под $\nabla \nabla 6$

Рис. 24. Защелка скобы

находящемся в крайнем переднем положении, взведенном курке и включенном предохранителе.

ДАРМ. Опилить задние торцы щек предохранителя на 1—1,5 мм, наплавить электродом ЭНХ 30-2 и обработать (рис. 25 и 26).

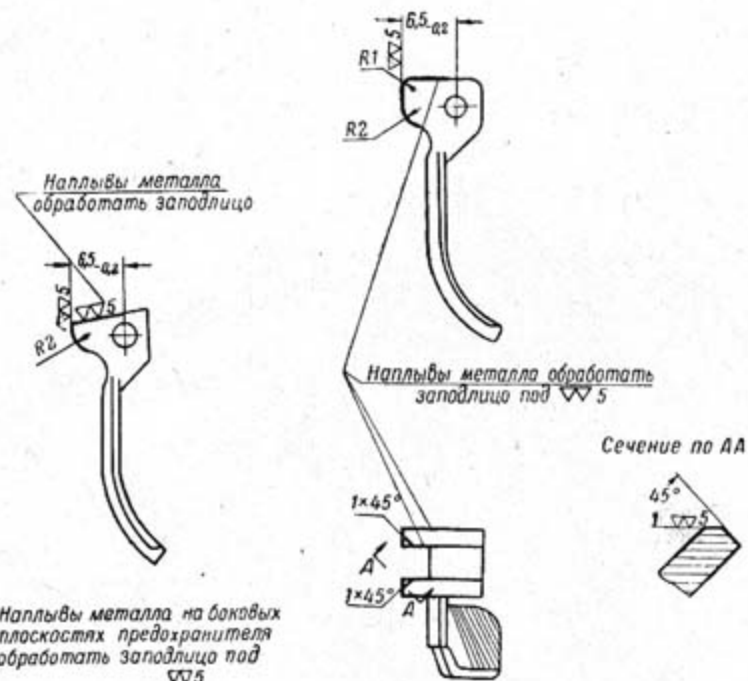

Напльвы металла на боковых плоскостях предохранителя обработать заподлицо под $\nabla \nabla 5$

Рис. 25. Предохранитель карабинов последних годов изготовления

Рис. 26. Предохранитель карабинов первых годов изготовления

10. Осечки

Причины неисправности:

а) Ослабление или излом боевой пружины 58



Рис. 27. Ударник карабинов последних годов изготовления

ПМ. Заменить боевую пружину.

б) Смятие, скрошенность или износ бойка ударника 10

ПМ. Заправить боек ударника (рис. 27 и 28), снимая минимальный слой металла, и проверить выход бойка над дном чашечки остова затвора калибром К-1 (приложение 1).

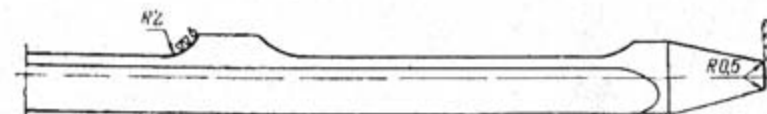
Для проверки продвинуть ударник до отказа вперед и, удерживая его в этом положении, наложить на дно чашечки остова затвора калибр К-1 сначала вырезом 1,52, а затем вырезом 1,4; при этом дно первого выреза должно проходить над бойком, а дно второго выреза не должно проходить.

У карабинов, изготовленных до 1952 г. (включительно), выход бойка ударника над дном чашечки остова затвора допускается в пределах 1,4—1,7 мм, а у карабинов, изготовленных в 1953 г., — 1,4—1,6 мм.

При выходе бойка над дном чашечки остова затвора менее 1,4 мм заменить ударник; при этом на карабин первых годов изготовления (имеющий ударник с головкой) ставить только ударник с головкой.



Рис. 28. Ударник карабинов первых годов изготовления

Ударник должен свободно, без заедания, двигаться в отверстии остова затвора, а при встряхивании остова затвора свободно перемещаться (у карабина первых годов изготовления, имеющего пружину ударника, проверка производится при снятой пружине). Выступление бойка ударника, отведенного до отказа назад, над дном чашечки остова затвора не допускается. При выступании бойка опилить переднюю стенку выема ударника (рис. 27); при этом утопание бойка ударника, отведенного до отказа назад, за дно чашечки остова затвора допускается не более 1 мм.

в) Излом или скрошенность головки ударника (у карабина первых годов изготовления)

ПМ. Заменить ударник, как указано выше в п. б.

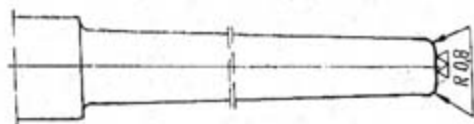
11. Ударник после прекращения нажатия на него не возвращается в первоначальное положение (у карабинов первых годов изготовления)

У карабинов первых годов изготовления (имеющих пружину ударника) ударник, отведенный в крайнее переднее положение, после прекращения нажатия на него должен под действием пружины энергично возвращаться в крайнее заднее положение.

Причина неисправности:

Ослабление или излом пружины ударника

ПМ. Заменить пружину ударника.



Рис. 29. Обработка отверстия для шурупов в прикладе ложи



Рис. 30. Постановка вклеек в цевье ложи

ВЫЯВЛЕНИЕ НЕИСПРАВНОСТЕЙ И РЕМОНТ ЛОЖИ

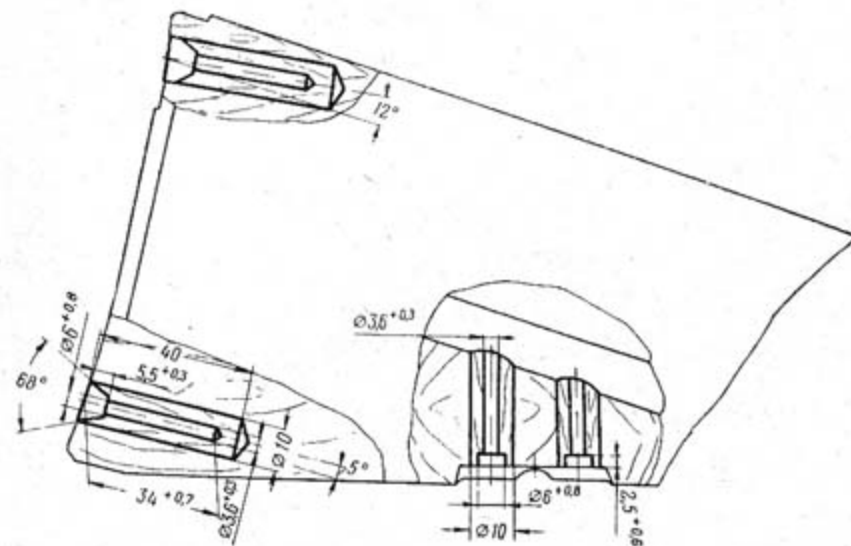
1. Повреждения ложки

См. пп. 253 и 254 «Общего руководства», при этом обработку отверстий для шурупов антабки и затыльника в прикладе ложки производить по рис. 29.

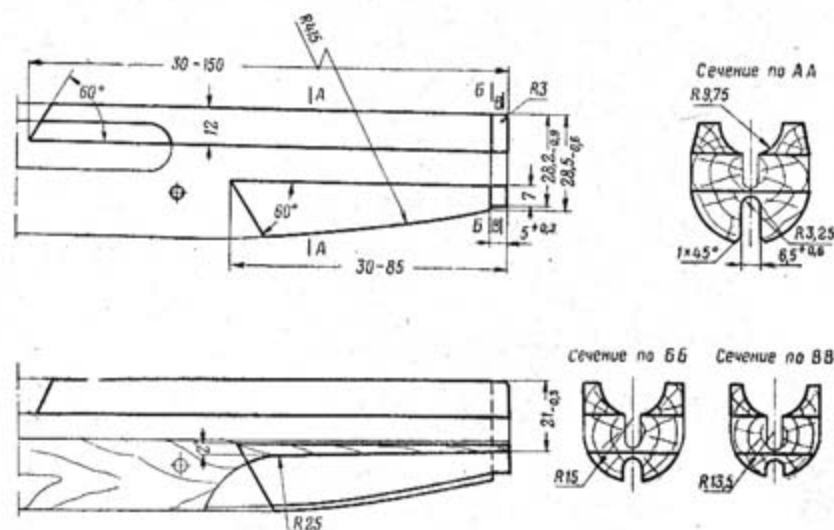
При повреждении ложку ремонтировать следующими способами:

а) При трещинах или сколах конца цевья поставить наклейки согласно рис. 30;

б) при трещине цевья, идущей от его переднего среза до выреза для магазина, изготовить две шпильки (рис. 31), обработать в цевье отверстия для шпилек (рис. 32), сжать цевье, поставить в отверстия цевья шпильки и зачистить под $\nabla 3$ выступающие концы шпилек заподлицо с поверхностью цевья;

в) при трещине перемычки между желобом и отверстием для шомпола (у карабинов первых годов изготовления) перемычку удалить;

г) при трещинах или сколах средней части ложки (сверху или снизу) поставить наклейки согласно рис. 33; при этом расстояние между верхней наклейкой цевья (рис. 30) и верхней наклейкой средней части ложки должно быть не менее 20 мм;

д) при продольной сквозной трещине длиной до 50 мм в правой или левой стенке средней части ложки поставить две наклейки (на концах трещины), а при продольной сквозной трещине длиной более 50 мм поставить три наклейки (рис. 34); допускается постановка аналогичных наклеек при продольных трещинах, идущих от отверстия для нагеля, а также одновременная постановка наклеек с обеих сторон ложки;

е) при трещинах или сколах задней части ложки поставить наклейки согласно рис. 35;

ж) при продольных трещинах длиной от 50 до 100 мм в шейке ложки (без сколов шейки) изготовить переднюю и заднюю шпильки (рис. 36) и гайки (рис. 37), обработать в шейке ложки отверстия для шпилек (рис. 38), поставить в отверстия шпильки, навинтить на них до отказа гайки, зачистить под $\nabla 3$ выступающие концы шпилек заподлицо с поверхностью гаек и раскернить гайки по шлицу. При трещинах длиной до 50 мм или при трещине, идущей от отверстия в ложе для буферной пружины до опорной плоскости ложки, ставить только переднюю шпильку;

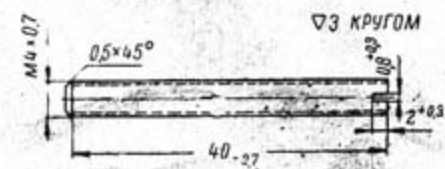

Материал: Сталь любой марки

Рис. 31. Шпилька

з) при продольных трещинах длиной от 50 до 100 мм в шейке ложки (без сколов шейки) изготовить переднюю и заднюю шпильки (рис. 36) и гайки (рис. 37), обработать в шейке ложки отверстия для шпилек (рис. 38), поставить в отверстия шпильки, навинтить на них до отказа гайки, зачистить под $\nabla 3$ выступающие концы шпилек заподлицо с поверхностью гаек и раскернить гайки по шлицу. При трещинах длиной до 50 мм или при трещине, идущей от отверстия в ложе для буферной пружины до опорной плоскости ложки, ставить только переднюю шпильку;



Рис. 32. Постановка обоймы и обработка отверстий для шпилек в цевье ложки



Рис. 33. Постановка вклеек в среднюю часть ложи

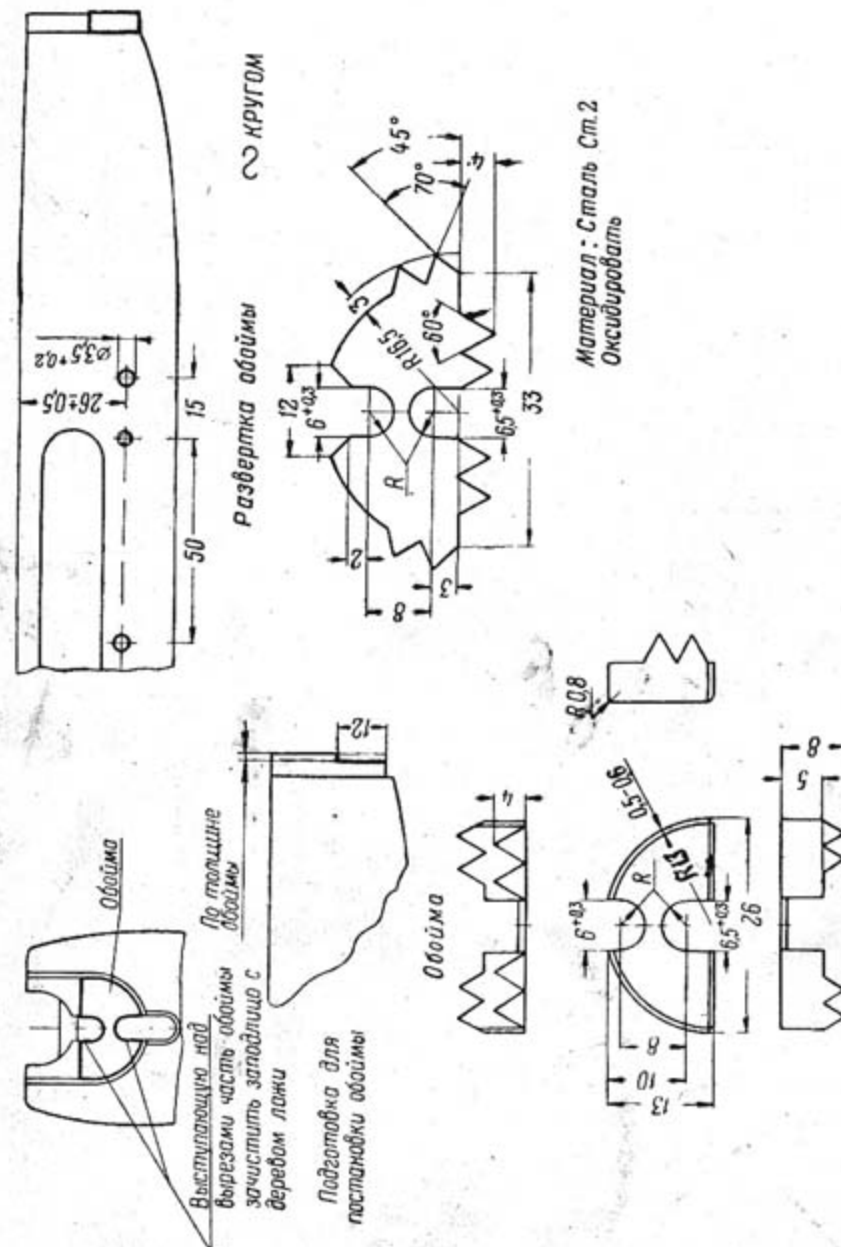

Рис. 34. Постановка вклеек при продольной сквозной трещине стенки ложи

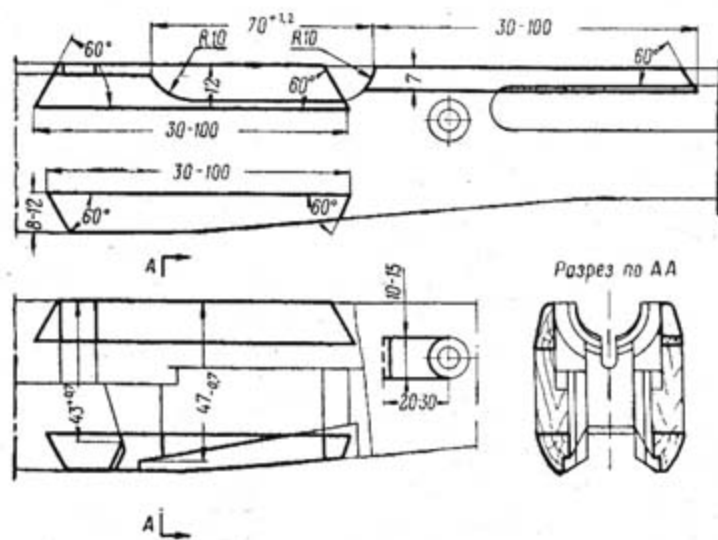

Рис. 35. Постановка вклеек в заднюю часть ложи

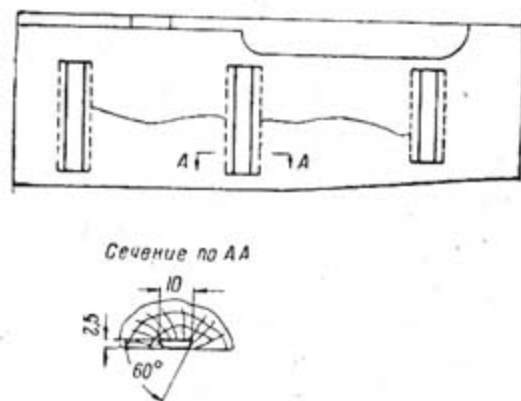

з) при трещинах или сколах приклада поставить вклейки согласно рис. 39; при этом в случае постановки вклейки в нижнюю часть приклада предварительно поставить (на казеиновом клею) в отверстие в нижней части приклада деревянную пробку диаметром 13 мм и длиной 110 мм, а вклейку поставить не ранее чем через 24 часа после постановки пробки. Отверстия для шурупов затыльника сверлить через отверстия в затыльнике.

Допускается ставить вклейки в ложу с обработкой их концов под угол 90° (рис. 40).

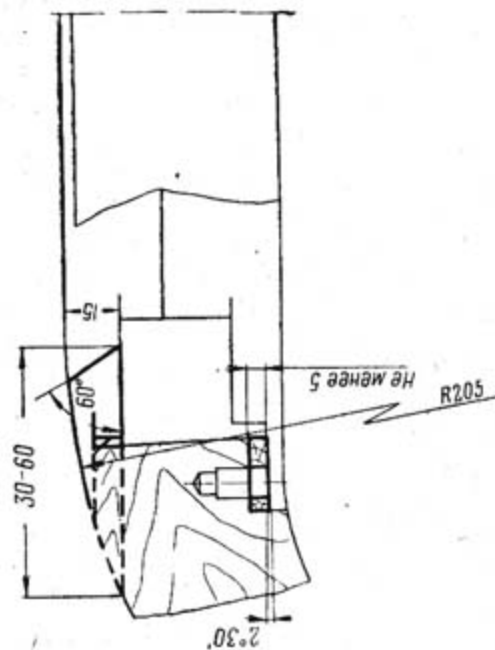
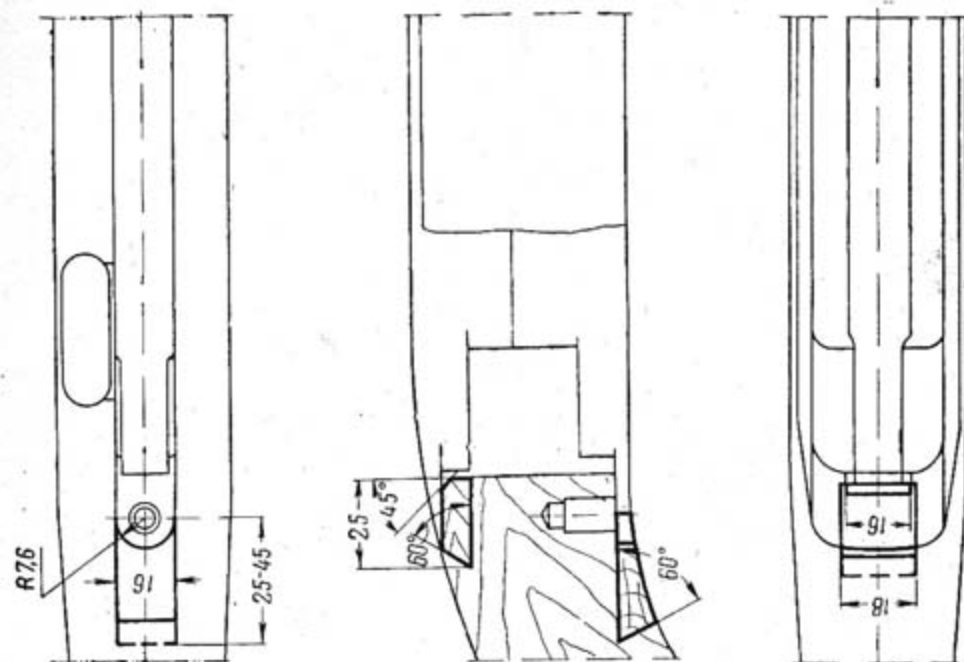
Ложа с трещиной перемычки между гнездом для пенала (для принадлежности) и отверстием в нижней части приклада, с несквозными трещинами и сколами уступов, а также с несквозными трещинами в выеме для шомпола в цевье (рис. 41) допускается к дальнейшей эксплуатации без ремонта.



Материал: Сталь любой марки
Окисировать

Рис. 36. Шпильки

задней плоскостью нагеля и ствольной коробкой, отжатой до отказа назад).

Проверка производится при отделенных ударно-спусковом механизме и магазине.

ПМ. Заменить нагель, опилить его заднюю плоскость (рис. 42) так, чтобы ствол со ствольной коробкой входил в ложу и проверить зазор между хвостовой частью ствольной коробки и ложей при вставленном конце цевья ложи в кольцо ложи и при опоре ствола на нагель (без ударно-спускового механизма). Указанный зазор должен быть в пределах 0,3—1 мм (рис. 73).

Если зазор менее 0,3 мм, подобрать другой нагель более высокой группы (номер группы нанесен на нижней поверхности нагеля) или изготовить обойму и поставить ее на переднюю часть цевья ложи (рис. 32).

Если зазор более 1 мм, опилить верхнюю плоскость нагеля (рис. 42).

При выступании нарезного конца нагеля над деревом ложи опилить конец нагеля под $\nabla\nabla 5$.

При невозможности устранить неисправность заменой нагеля заменить ложу (карта 2).

ДАРМ. При отсутствии запасного нагеля изготовить новый нагель (рис. 43) с нормальными или категорийными размерами, шпильку нагеля (рис. 44), собрать нагель и заокисировать его.

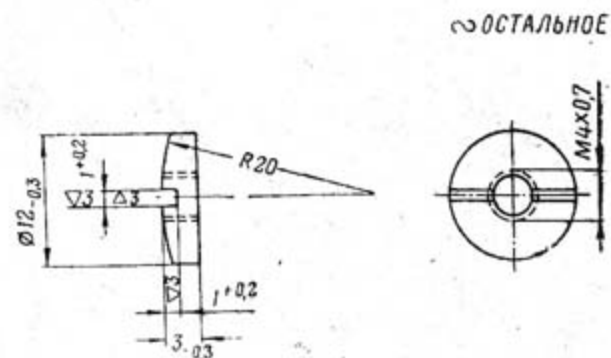

Материал: Сталь любой марки
Острые ребра притупить
Окисировать

Рис. 37. Гайка



Рис. 38. Обработка отверстия для шпилек в шейке ложи



Рис. 39. Постановка вклеек в приклад ложи

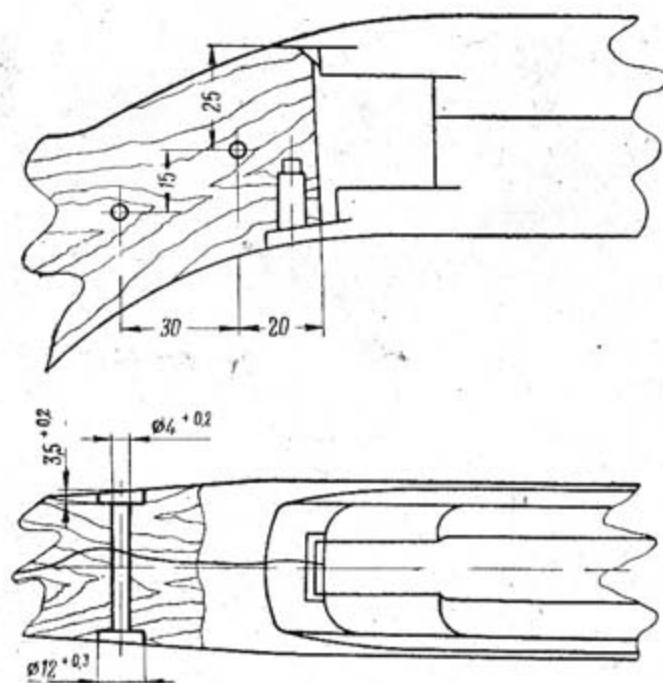

Рис. 40. Постановка вклеек с обработкой их концов под углом 90°

Допускаются несвязные трещины длиной до 80 мм

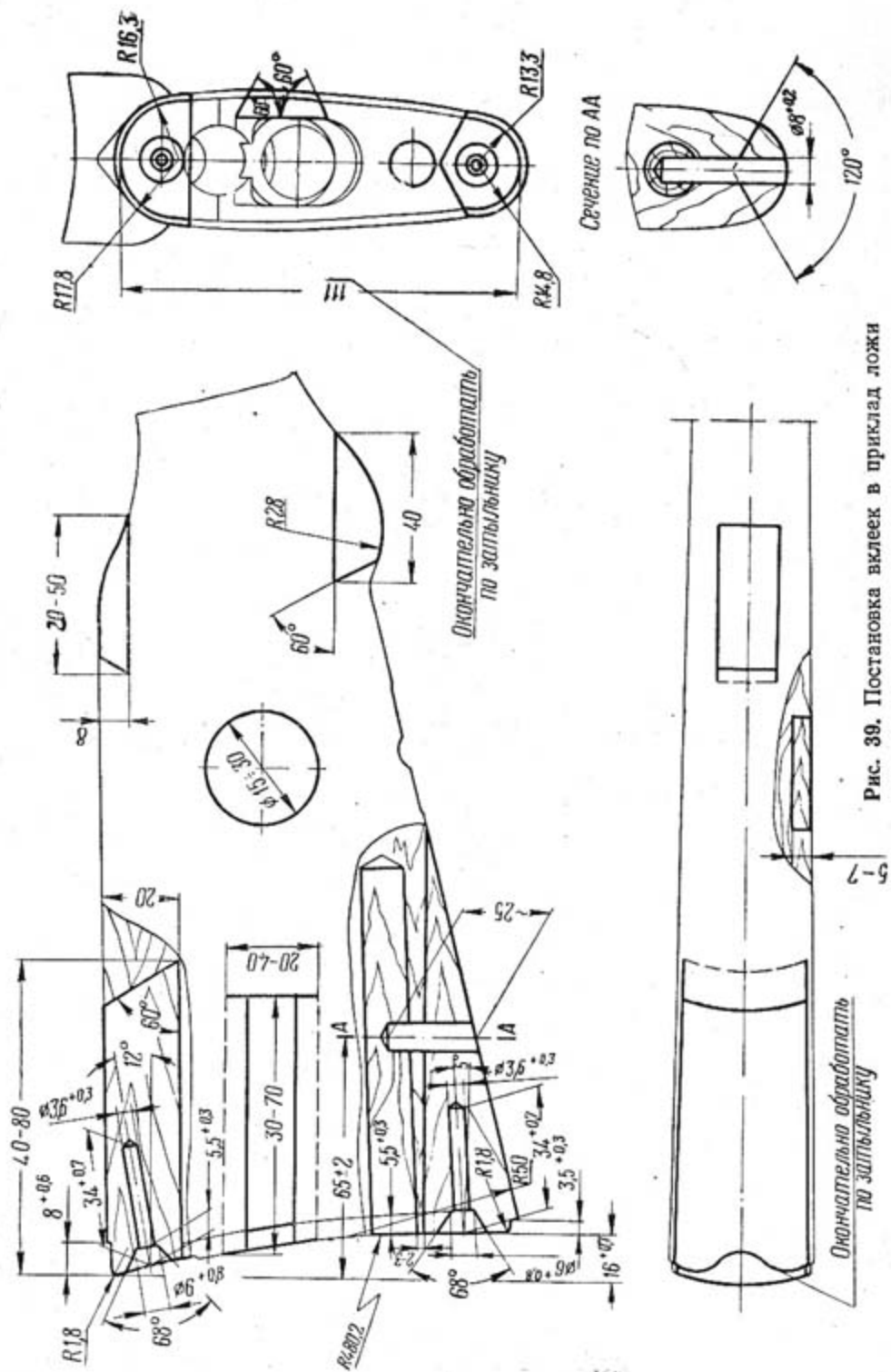

Допускаются сколы и несвязные трещины уступов

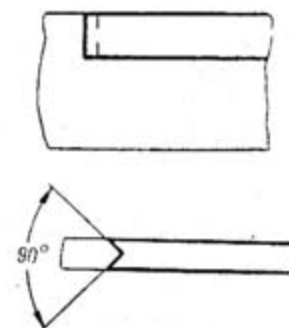
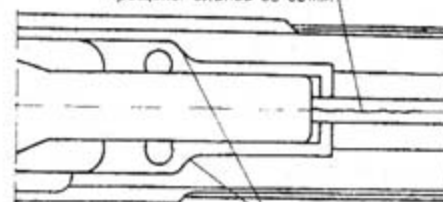
Рис. 41. Допустимые трещины и сколы ложи



Рис. 42. Пригонка нагеля и магазина: 1 — ствольная коробка; 2 — нагель; 3 — магазин

Условн. обознач. разм.	Размер по основн. черт.	Категория ре-монтаж. размера	
		P1	P2
A	$\varnothing 7_{-0,2}$	$\varnothing 8_{-0,2}$	$\varnothing 9_{-0,2}$
Б	$6_{-0,16}$	$8_{-0,2}$	$8_{-0,2}$

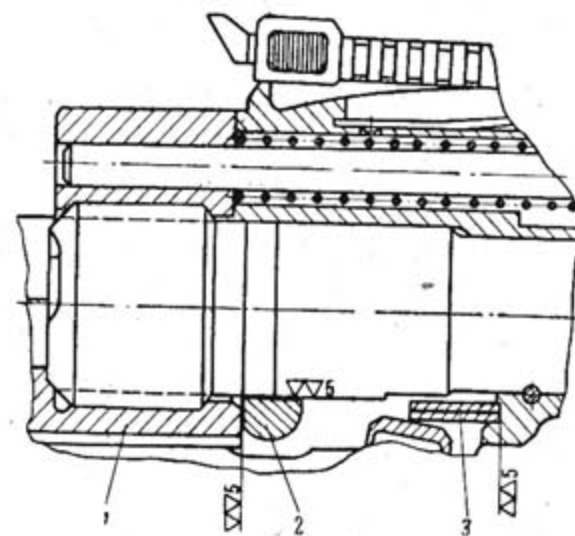
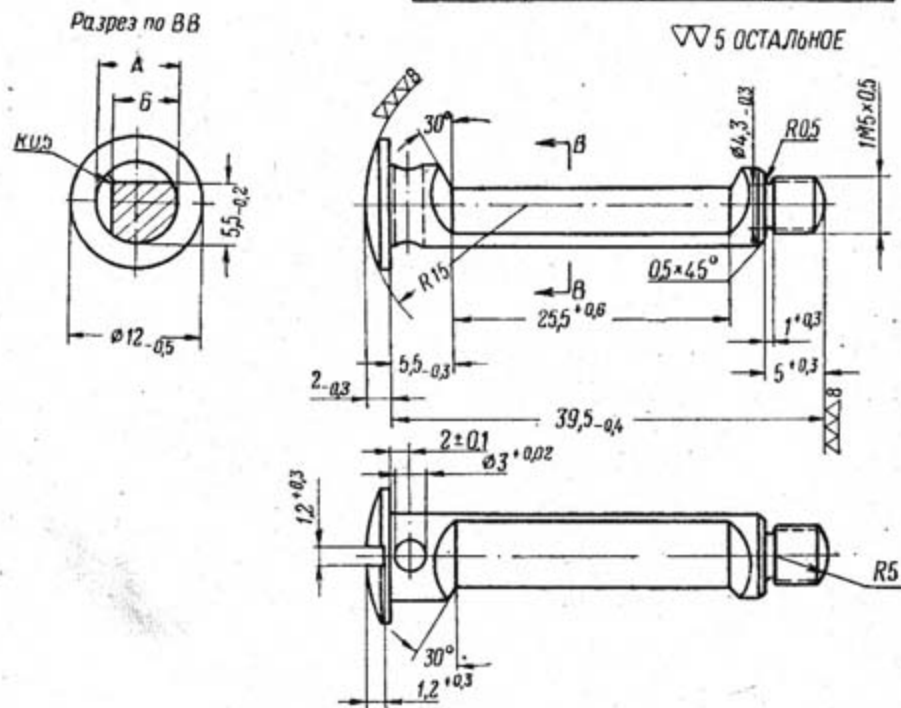

Допускается изготавливать нагель с размером "Б", равным размеру "А"

Материал: Сталь 50
Острые ребра притупить
Закалить 37÷44 Rc

Рис. 43. Нагель

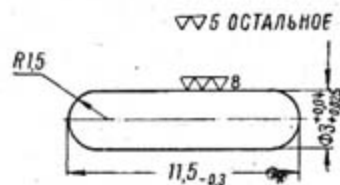

Материал: Сталь 50
Закалить 37÷44 Rc

Рис. 44. Шпилька нагеля

Разрешается использовать шпильку нагеля от старого нагеля. При постановке нагеля с категорийными размерами рассверлить отверстие для нагеля в ложе на диаметр $7,8^{+0,2}$ или $8,8^{+0,2}$ мм.

3. Пенал с принадлежностью не вынимается из гнезда приклада

Пенал с принадлежностью должен свободно вкладываться в гнездо приклада и свободно выниматься из него. При открывании крышки затыльника пенал под действием пружины должен выдвигаться из гнезда приклада настолько, чтобы его можно было свободно вынуть рукой.

Причины неисправности:

а) Крышка затыльника прижимает пенал к верхней части гнезда 3 приклада



Рис. 45. Приклад ложи

ПМ. Обклеить верхнюю часть гнезда приклада (рис. 45) смесью казеинового клея и древесных опилок (примерно на одну по объему часть клея одна часть опилок) и просушить в течение 24 часов.

После просушки подчистить места обклейки рашпилем и шлифовальной стеклянной шкуркой так, чтобы пенал свободно, без задержек, выдвигался из гнезда приклада.

б) Сколы дерева в гнезде приклада

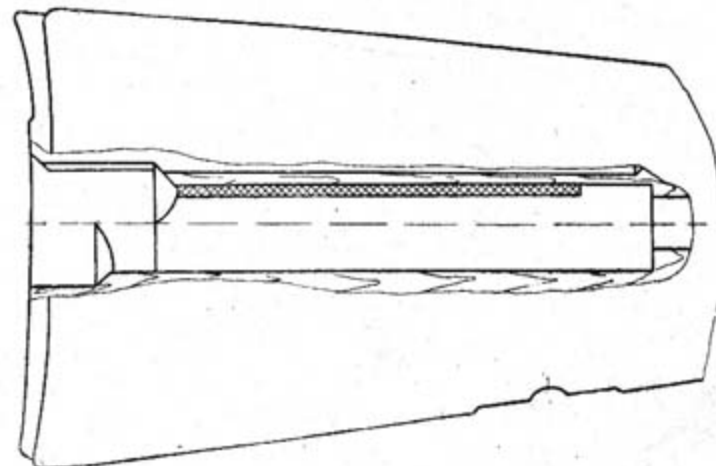
ПМ. Зачистить гнездо приклада рашпилем и шлифовальной стеклянной шкуркой.

в) Ослабление или излом пружины 4 принадлежности

ПМ. Заменить пружину принадлежности.

4. Неэнергично действует крышка затыльника

Крышка затыльника, отжатая до отказа вперед, после прекращения нажатия должна под действием своей пружины энергично возвратиться в исходное положение.

Причины неисправности:

а) Ослабление или излом пружины 2 крышки затыльника

ПМ. Заменить пружину крышки затыльника.

б) Излом ушков крышки /затыльника

ПМ. Заменить крышку затыльника.



Рис. 46. Крышка затыльника

ДАРМ. При отсутствии запасной крышки затыльника изготовить новую (рис. 46).

5. Отрыв кольца антабки ложи

ПМ. Заменить антабку ложи.

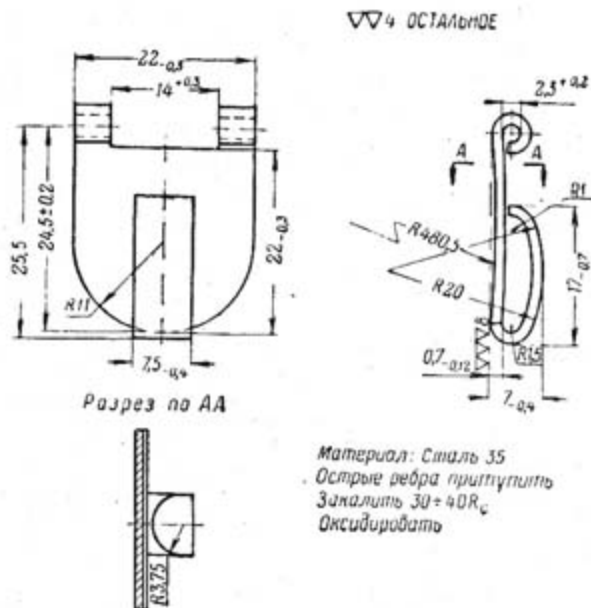
При постановке новой антабки допускается подрезка гнезда ложи под кольцом антабки.

ДАРМ. При отсутствии запасной антабки изготовить новую, для чего изготовить основание антабки (рис. 47), кольцо антабки (рис. 48) и пластинку антабки (рис. 49), поставить кольцо в основание антабки, приварить пластинку к основанию антабки электродом Э50-3 и обработать (рис. 50).

6. Буферная пружина б8 не удерживается в ложе

Буферная пружина должна прочно удерживаться в ложе и не выниматься от усилия руки.

ПМ. Подготовить отверстие для буферной пружины в ложе для постановки пробки, изготовить деревянную пробку диаметром 10 мм

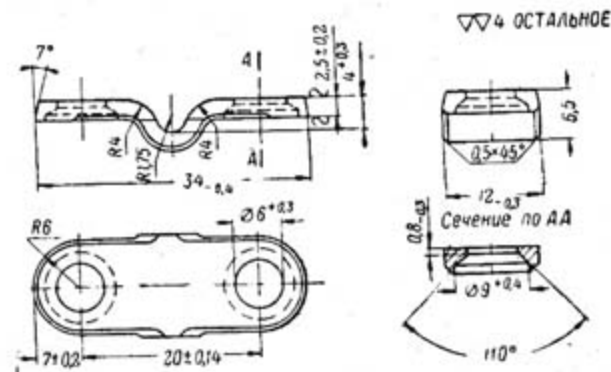

материал: Сталь 35
Острые ребра притупить

Рис. 47. Основание антабки



Рис. 48. Кольцо антабки



Рис. 49. Пластинка антабки

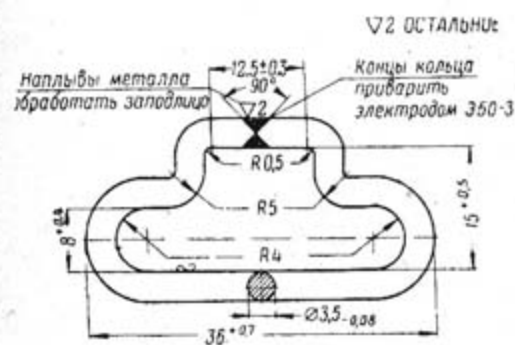

Рис. 50. Антабка ложи:
1 — пластинка антабки; 2 — основание антабки; 3 — кольцо антабки

и длиной 30 мм, вставить ее на клею в отверстие, зачистить пробку заподлицо с поверхностью ложи и обработать в ложе отверстие под пружину (рис. 51).

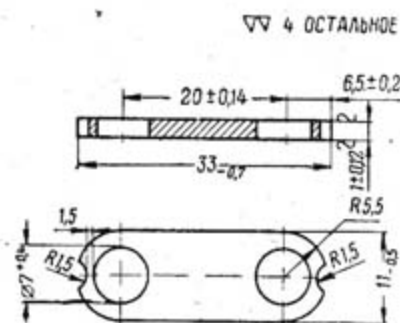

Для буферных пружин длиной 29-15 мм
А-25 мм, Б-18⁺² мм и В-13^{+0.7} мм;
Для буферных пружин длиной 15-1 мм
А-15 мм, Б-8,6⁺² мм и В-3,6^{+0.6} мм

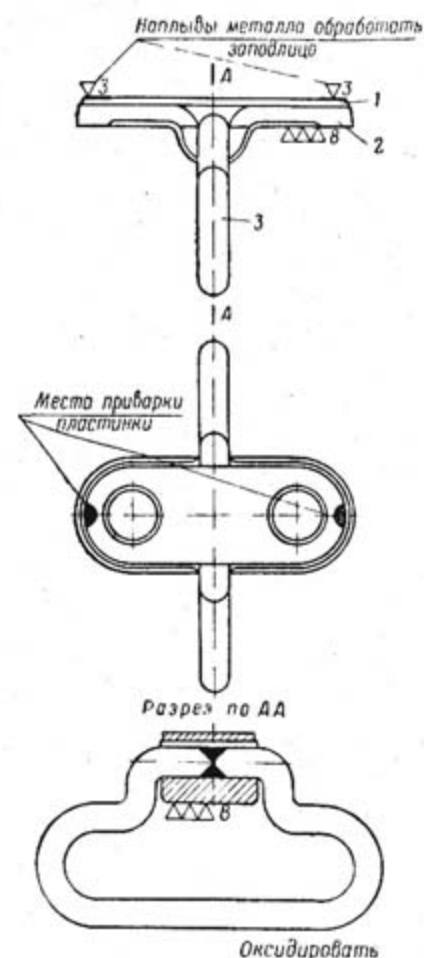
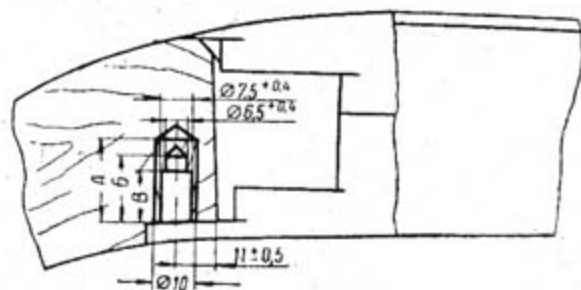
Рис. 51. Обработка отверстия для буферной пружины в прикладе ложи

7. Неэнергично действует буферная пружина

При нажатии на защелку скобы при включенном предохранителе спусковая скоба под действием буферной пружины должна выходить из-под зуба защелки.

Причина неисправности:

Ослабление или излом буферной пружины 68

ПМ. Заменить буферную пружину. При этом в отверстие глубиной 18⁺² мм ставить буферную пружину длиной 29-15 мм, а в отверстие глубиной 8,6⁺² мм — буферную пружину длиной 15-1 мм.

При отсутствии буферных пружин длиной 15-1 мм отверстие глубиной 8,6⁺² мм в ложе углубить до размеров, указанных на рис. 51.

После постановки новой буферной пружины проверить, удерживается ли она в ложе (см. п. 6 настоящей главы).

ГЛАВА ШЕСТАЯ

ВЫЯВЛЕНИЕ НЕИСПРАВНОСТЕЙ И РЕМОНТ СТВОЛЬНОЙ НАКЛАДКИ С ТРУБКой

1. Качка ствольной накладки с трубкой на стволе

Вертикальная качка ствольной накладки с трубкой на стволе при закрытой чеке накладки допускается до 0,3 мм (качка определяется по зазору между скосом трубки ствольной накладки и чекой накладки), продольная качка — до 0,5 мм.

ПМ. Заменить ствольную наладку с трубкой, как указано в главе третьей, п. 5, а.

ДАРМ. При продольной качке ствольной накладки с трубкой на стволе более 0,5 мм допускается наплавка заднего торца трубки

электродом ЭНХ 30-2 с последующей обработкой и пригонкой трубки, как указано в главе третьей, п. 5, а.

Примечание. При нормальной работе карабина, но при наличии сверхдопустимой качки ствольной накладки с трубкой на стволе, карабин при отсутствии других неисправностей ремонту не подвергать.

2. Чека накладки не удерживается в установленном положении

Чека накладки должна поворачиваться в отверстиях прицельной колодки усилием руки за флажок или при помощи выколотки (если флажок не имеет выступа для пальца руки); самоповорачивание чеки при стрельбе не допускается.

Причины неисправности:

а) Изгиб флажка 25 чеки накладки

ПМ. Поставить флажок чеки накладки вертикально вверх, сняв предварительно со ствола ствольную наладку с трубкой и порш-

▽75 КРУГОМ



Рис. 52. Стержень чеки накладки

нем и вынув толкатель с пружиной из канала прицельной колодки, и пальцами руки или плоскогубцами отогнуть флажок чеки в сторону прицельной колодки.

б) Качка или провертывание флажка чеки накладки на стержне 26 чеки

ПМ. Отделить чеку накладки от прицельной колодки, зажать стержень чеки в тисках с медными прокладками, расклепать при помощи обжимки конец стержня, соединить чеку с прицельной колодкой и развальцевать конец стержня чеки.

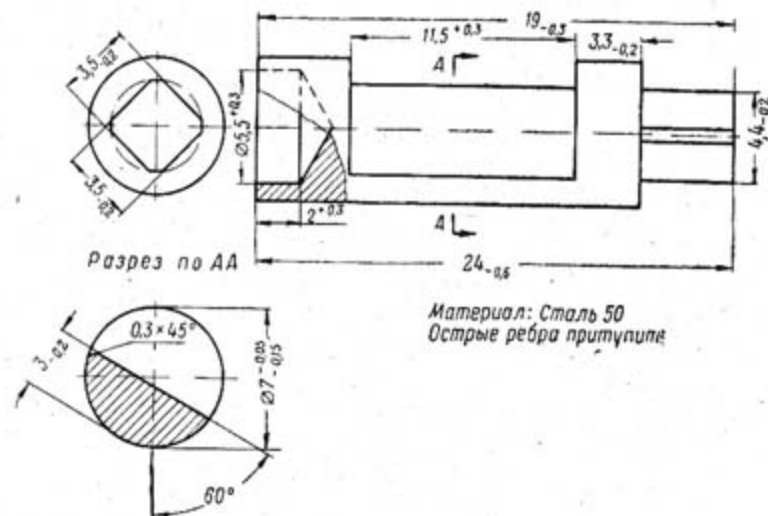
Развальцовку стержня производить при помощи притупленного керна, слегка ударяя по нему молотком так, чтобы на конце стержня не образовались трещины. Небольшие трещины на развальцованном конце стержня допускаются.

При невозможности устранить неисправность расклепкой конца стержня заменить чеку накладкой.

ДАРМ. При отсутствии запасной чеки накладку изготовить новую чеку, для чего изготовить стержень (рис. 52) и флажок



Рис. 53. Флажок чеки накладки

(рис. 53) чеки, надеть флажок на стержень, расклепать при помощи обжимки конец стержня и обработать (рис. 54).

в) Излом флажка чеки накладки

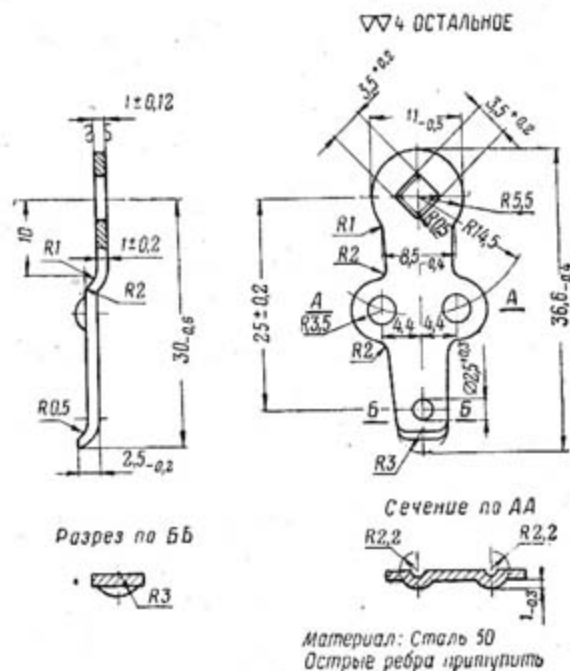

Рис. 54. Чека накладки:

1 — стержень чеки; 2 — флажок чеки

Заменить чеку или изготовить новую, как указано выше в п. б; при этом допускается использовать стержень от старой чеки.

г) Слабо развальцован конец стержня чеки накладки
ПМ. Развальцевать конец стержня чеки, как указано выше в п. б.

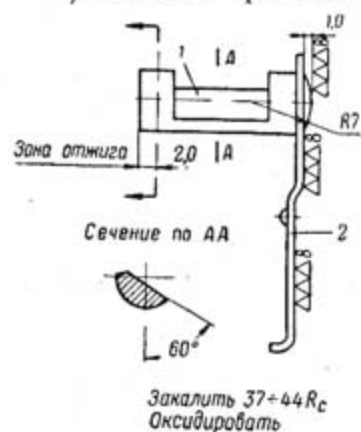
3. Затруднено отделение ствольной накладки с трубкой от ствола и присоединение ее к стволу

При повернутом вверх флажке чеки накладки (до упора фиксирующего выступа на флажке в стенку выема на прицельной колодке) ствольная на-

кладка с трубкой должна легко отделяться от ствола и присоединяться к нему.

Причины неисправности:

См. п. 2, б настоящей главы и, кроме того:

а) Смятие переднего конца трубки 27 ствольной накладки

ПМ. Зажать в тисках один конец стального стержня диаметром 12,5 мм, а на другой конец надеть трубку ствольной накладки и выправить трубку медным молотком.

б) Изгиб трубки ствольной накладки

ПМ. Выправить трубку ствольной накладки медным молотком на стальной цилиндрической оправке диаметром 13 мм.

в) Забоины на внутренних стенках трубки ствольной накладки или на венчике газовой камеры

ПМ. Зачистить приподнятый металл личным напильником или надфилем.

4. Туго движется поршень в трубке ствольной накладки

Поршень под действием собственного веса должен свободно, без затирания, двигаться в трубке ствольной накладки на участке 20 мм от ее переднего среза при наклоне трубки вверх и вниз.

Проверка производится при снятой с карабина ствольной накладке.

Причины неисправности:

См. п. 3 настоящей главы и, кроме того:

Изгиб поршня 29

ПМ. Выправить поршень медным молотком на свинцовой плите.

5. Качка ствольной накладки на трубке ствольной накладки

Свободная продольная, вертикальная и поперечная качка ствольной накладки на трубке не допускается (определяется по стуку накладки о трубку при встряхивании накладки за трубку).

Смещение накладки относительно трубки при нажатии на накладку рукой допускается.

ПМ. Обжать нижнюю часть переднего и заднего наконечников накладки медным молотком.

6. Трещины в ствольной накладке

ПМ. При продольной сквозной трещине длиной до 50 мм поставить две вклейки (на концах трещины), а при продольной сквозной трещине длиной более 50 мм поставить три вклейки (рис. 55).

Постановку вклеек производить, как указано в п. 253 «Общего руководства».

Ствольные накладки, имеющие несквозные трещины, допускаются к дальнейшей эксплуатации без ремонта.



Рис. 55. Ствольная накладка

ГЛАВА СЕДЬМАЯ

ВЫЯВЛЕНИЕ НЕИСПРАВНОСТЕЙ И РЕМОНТ МАГАЗИНА

1. Самооткрывание крышки магазина

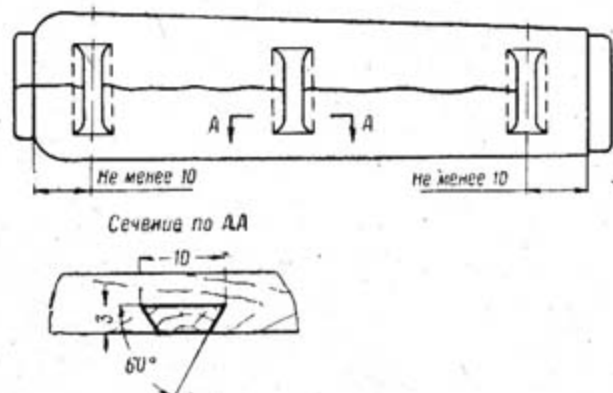
Крышка магазина должна открываться только при нажатии пальцами руки на защелку крышки, а защелка крышки, отведенная в крайнее заднее положение, после освобождения должна энергично возвратиться в исходное положение.



Рис. 56. Защелка крышки магазина

Самооткрывание крышки при стрельбе не допускается.

Причины неисправности:

- а) Ослабление или излом пружины 50 шептала ПМ. Заменить пружину шептала.
- б) Износ или скрошенность зуба защелки 51 крышки магазина или зуба крышки 45 магазина ДАРМ. Опилить зуб защелки крышки или зуб крышки магазина на 0,5—1 мм, наплавить электродом ЭНХ 30-2 и обработать (рис. 56 и 57).

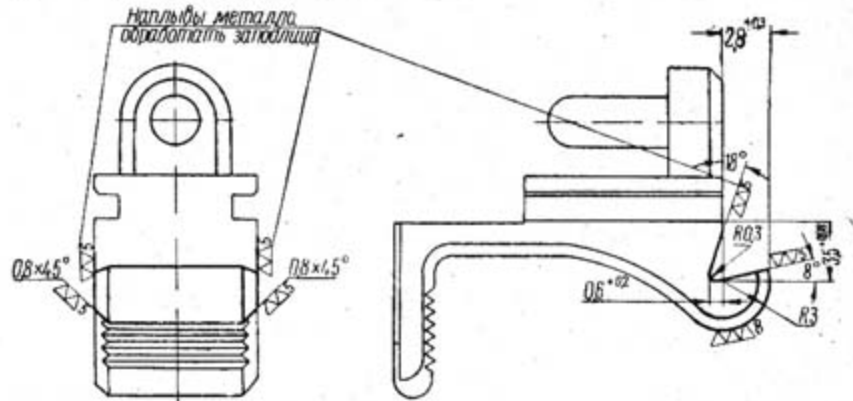
В собранном карабине проверить при закрытой крышке магазина перекрытие зуба крышки магазина зубом защелки крышки, которое должно быть не менее половины длины зуба крышки или зуба защелки; проверку производить при оттянутых до отказа вперед крышке магазина и до отказа назад спусковой скобе.



Рис. 57. Крышка магазина

Если перекрытие менее указанного, опилить зуб защелки крышки под $\nabla\nabla 5$.

2. Затруднено открывание крышки магазина

При отведении защелки крышки магазина назад до отказа крышка магазина при запертом стволе должна открываться под действием пружины рычага подавателя.

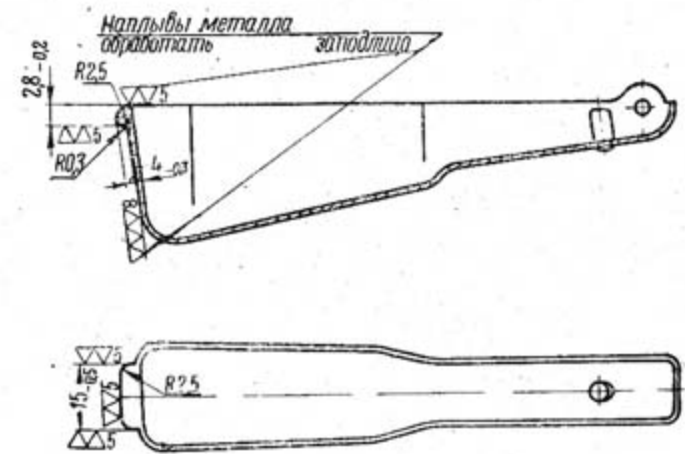
Причины неисправности:

- а) Сжатие передней части спусковой скобы 60 ПМ. Отделить от спусковой скобы защелку крышки магазина, зажать спусковую скобу в тисках с медными прокладками, вставить между стенками спусковой скобы латунный гнеток размером $6 \times 10 \times 100$ мм и ударами молотка по гнетку развести стенки спусковой скобы настолько, чтобы защелка крышки свободно двигалась на направляющих выступях спусковой скобы.
- б) Изгиб рычага 46 подавателя ПМ. Выбить ось рычага и крышки магазина, а также втулку рычага из корпуса и крышки магазина, отделить рычаг подавателя с подавателем от магазина, отделить подаватель от рычага и выправить рычаг (рис. 58) на свинцовой плите медным молотком. Выправить ось рычага и крышки магазина и втулку рычага, собрать магазин (не развальцовывая концов втулки рычага и не обжимая концов оси рычага и крышки магазина и оси подавателя) и проверить, свободно ли вращаются подаватель, рычаг подавателя



Рис. 58. Рычаг подавателя



Рис. 59. Магазин:

1 — корпус магазина; 2 — втулка рычага; 3 — ось рычага и крышка магазина; 4 — крышка магазина; 5 — подаватель; 6 — рычаг подавателя

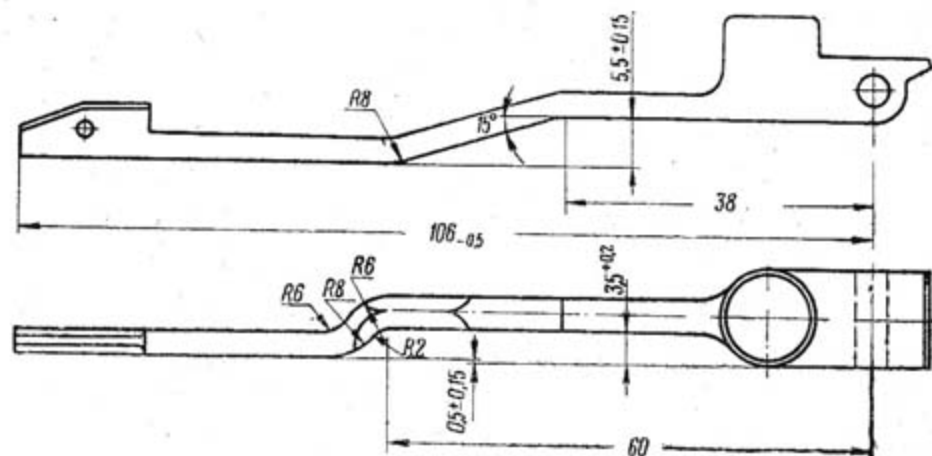
и крышка магазина, а также не касается ли зуб подавателя внутреннего контура гребня корпуса магазина (при нажатии на передний конец подавателя и перемещении его в нижнее положение) и не застревает ли рычаг подавателя в прорези передней стенки корпуса магазина. При касании зуба подавателя внутреннего контура гребня и застревании вследствие этого подавателя в корпусе магазина опилить зуб подавателя (рис. 59), снимая минимальный слой металла; при этом величина зацепления зуба подавателя за останок затвора при подъеме останова вверх должна быть не менее 1 мм (рис. 60).

Проверить, не задевает ли подаватель при своем крайнем верхнем положении за правое крыло магазина.

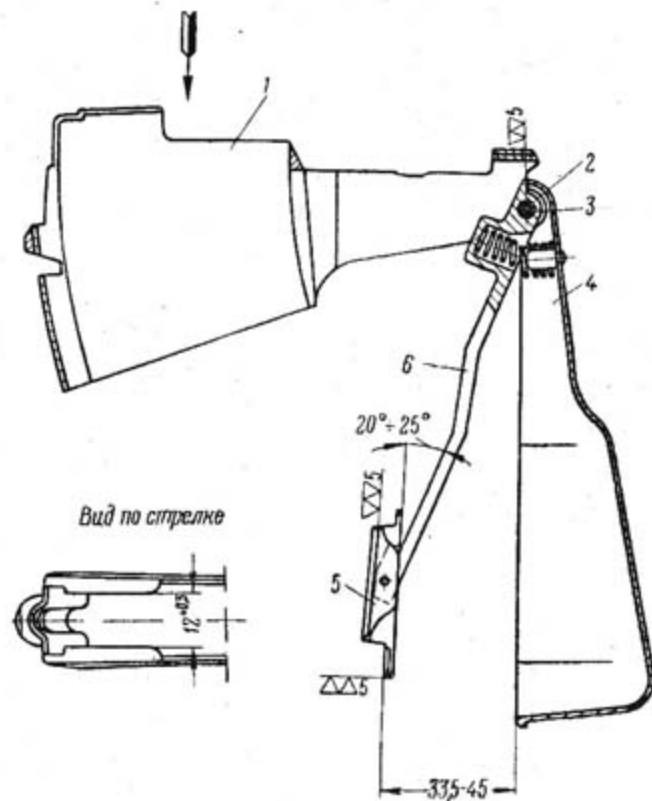
Затем проверить расстояние от крышки магазина до зуба подавателя, которое должно быть в пределах 33,5—45 мм. При расстоянии менее 33,5 мм опилить опорную площадку крышки магазина (рис. 59).

Окончательно собрать магазин (развальцевать концы втулки рычага, зачистить их заподлицо с поверхностью корпуса магазина, обжать концы оси рычага и крышки магазина, а также оси подавателя).

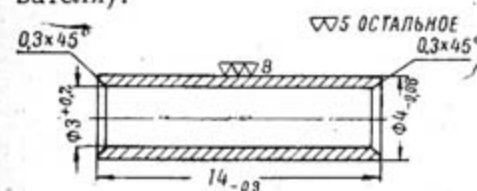

Материал: Сталь 50
Встрые ребра притупить
Закалить 37+44 R_c
Оксидировать

Рис. 61. Втулка рычага



Рис. 60. Пригонка останова затвора: 1 — осто́в затвора; 2 — подаватель; 3 — останок затвора

При невозможности использовать старую втулку рычага, ось рычага и крышки магазина и ось подавателя заменить их.

ДАРМ. Если запасных втулки рычага, оси рычага, крышки магазина и оси подавателя нет, то изготовить новые (рис. 61, 62 и 63).

в) Удлинение крышки магазина 45 за счет ее поперечного сжатия

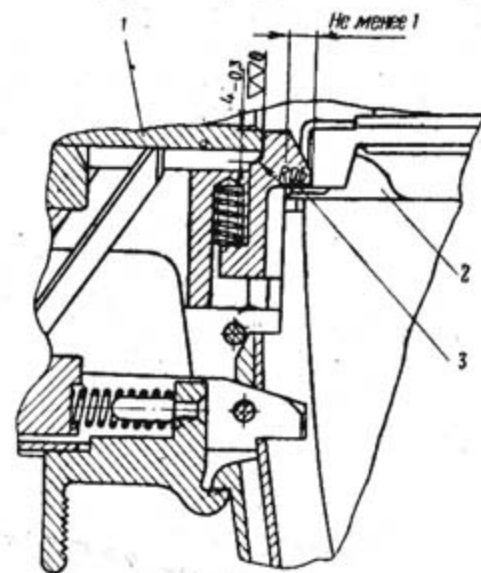
ПМ. Выправить крышку на оправке (приложение 2, рис. 75) медным молотком.

г) Изгиб зуба 49 подавателя вниз

ПМ. Выправить зуб подавателя на свинцовой плите медным молотком и проверить действие подавателя, как указано выше в п. б.

д) Излом зуба подавателя

ПМ. Заменить подаватель, собрать его с рычагом, проверить действие подавателя, как указано выше в п. б, и, кроме того, проверить положение подавателя относительно рычага подавателя при упоре подавателя в скос на заднем конце рычага.

При таком положении подавателя угол между ним и рычагом должен быть в пределах 20—25°.

Если указанный угол менее 20°, то отделить подаватель от рычага и опилить скос на заднем конце рычага (рис. 59).

Окончательно собрать подаватель с рычагом, как указано выше в п. б.

е) Ослабление или излом пружины 44 рычага

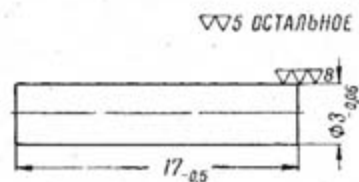

Материал: Сталь 50
Острые ребра притупить
Закалить 37-44 R_c
Окисidirовать

Рис. 62. Ось рычага и крышки магазина

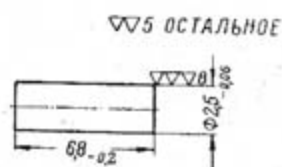

Материал: Сталь 50
Острые ребра притупить
Закалить 37-44 R_c
Окисidirовать

Рис. 63. Ось подавателя

ПМ. Заменить пружину рычага.

ж) Забоины в пазах защелки 51 крышки магазина или на направляющих выступах спусковой скобы

ПМ. Зачистить приподнятый металл личным напильником или надфилем.

3. Очередной патрон не подается из магазина в патронник

При наличии патронов в магазине затвор, отведенный назад до отказа и отпущенный, должен под действием возвратной пружины дослать очередной патрон из магазина в патронник и произвести запирание.

Причины неисправности:

См. п. 2, б и е настоящей главы и, кроме того:

а) Изгиб подавателя 48

ПМ. Отделить подаватель от рычага, выправить подаватель на свинцовой плите медным молотком, собрать подаватель с рычагом и проверить его сборку и действие, как указано в п. 2, б и д настоящей главы.

б) Затруднено перемещение подавателя или его рычага между боковыми стенками корпуса 47 магазина вследствие изгиба стенок

ПМ. Выправить корпус магазина на стальной оправке медным молотком и проверить действие рычага и подавателя, как указано в п. 2, б настоящей главы.

в) Изгиб крыльев корпуса магазина или вмятины на них

ПМ. Выправить крылья корпуса магазина на стальной оправке медным молотком.

Расстояние между крыльями магазина должно быть в пределах 12—12,3 мм (рис. 59).

г) Забоины на крыльях корпуса магазина

ПМ. Зачистить приподнятый металл личным напильником или надфилем.

4. Затвор не задерживается остановом затвора, если нет патронов в магазине

При резком отведении затвора за рукоятку стебля назад до отказа и освобождении рукоятки затвор, если нет патронов в магазине, должен останавливаться на останове.

Причины неисправности:

См. п. 2, б, г, д, е и п. 3, а, б настоящей главы и, кроме того: Забоины на направляющих выступах останова 18 затвора или пазах для них в ствольной коробке.

ПМ. Зачистить приподнятый металл личным напильником или надфилем.

5. Затвор задерживается остановом затвора при наличии патронов в магазине

При наличии в магазине хотя бы одного патрона затвор при движении вперед не должен задерживаться остановом затвора.

Причины неисправности:

а) Ослабление или излом пружины 16 останова затвора

ПМ. Заменить пружину останова затвора.

б) Изгиб останова 18 затвора

ПМ. Выправить останов затвора на свинцовой плите медным молотком.

в) Изгиб зуба 49 подавателя вверх

ПМ. Выправить зуб подавателя на свинцовой плите медным молотком и проверить действие подавателя, как указано в п. 2, б настоящей главы.

6. Затруднено наполнение магазина патронами

При зарядании магазина при помощи обойм патроны должны свободно входить в магазин; заклинивание патронов и срыв затвора с останова при этом не допускаются.

Обойма должна свободно вставляться (до упора ограничительными выступами в стемель затвора) в паз стемеля затвора и легко выниматься из него.

Причины неисправности:

См. п. 2, б и п. 3, а, б, в, г настоящей главы и, кроме того:

а) Осадка остано-
ва 18 затвора

ПМ. Заменить останов затвора и пригнуть его (рис. 60) к остову затвора в собранном карабине так, чтобы обойма, отжата верхним концом вперед, при опускании ее по пазу стемеля затвора вниз до упора не упиралась в верхнюю плоскость отражающего выступа ствольной коробки (свободно соскальзывала с отражающего выступа), а обойма, вставленная в паз стемеля затвора до упора и отжата верхним концом



Рис. 64. Останов затвора

ном назад, не касалась выступов крыльев корпуса магазина (должен быть зазор не менее 0,4 мм).

Проверить, не трется ли затвор о верхнюю плоскость останова затвора при наличии одного патрона в магазине. При трении опилить верхнюю плоскость останова затвора под $\nabla\nabla 6$.

ДАРМ. Опилить останов затвора на 1—1,5 мм, наплавить электродом ЭНХ 30-2, обработать (рис. 64) и пригнуть к остову затвора в собранном карабине, как указано выше.

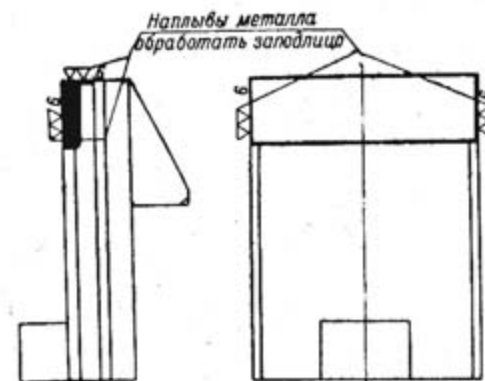
б) Изгиб обоймы

ПМ. Выправить обойму на свинцовой плите медным молотком.

ГЛАВА ВОСЬМАЯ

ВЫЯВЛЕНИЕ НЕИСПРАВНОСТЕЙ И РЕМОНТ ШТЫКА

1. Качка штыка в боевом положении в горизонтальной плоскости

Качка штыка в боевом положении в горизонтальной плоскости допускается не более 8 мм (измеряется у острия штыка); при этом в случае перевода штыка из боевого положения в походное (без придерживания или отклонения лезвия штыка рукой в стороны) лезвие штыка должно заходить в вырез для него в ложе, не ударяя в кромки выреза.

Причины неисправности:

а) Износ внутренних стенок рожек 33 трубки ствола

ПМ. Довинтить ось штыка так, чтобы в боевом и походном положениях штык от нажатия рукой перемещался вдоль своей оси, а по прекращении нажатия свободно, без задержек, возвращался

(под действием пружины) в исходное положение, и снова раскернить конец оси в двух точках.

При невозможности устранить неисправность указанным способом вставить между рожками трубки ствола стальную оправку размером $7,5 \times 20 \times 100$ мм, зажать рожки в тисках с медными прокладками и обжать их так, чтобы рукоятка штыка плотно входила между рожками. В случае затруднительного продольного перемещения штыка или затруднительного поворота рукоятки штыка между рожками опилить внутренние стенки рожек под $\nabla\nabla 5$.

б) Износ отверстия для ствола в трубке 36 штыка



Рис. 65. Трубка штыка карабинов последних годов изготовления

ПМ. Зажать трубку штыка в тисках с медными прокладками так, чтобы выступ трубки (с отверстием для ствола) упирался в верхнюю плоскость прокладки.

Специальной обжимкой (приложение 2, рис. 76) обжать стенки отверстия для ствола с верхнего торца выступа, затем освободить трубку штыка из тисков, поставить ее на плиту и этой же обжимкой обжать стенки отверстия с другого торца выступа.

После обжатия проверить соединение трубки штыка со стволом; перевод штыка из походного положения в боевое и обратно должен происходить свободно, без заеданий; при этом должно быть обеспечено самозащелкивание штыка.

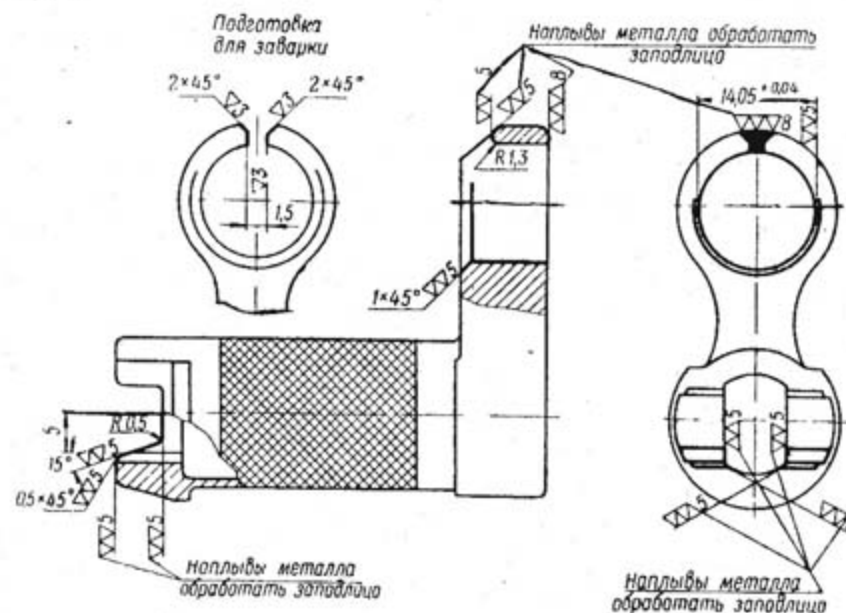
При тугом соединении трубки штыка со стволом зачистить стенки отверстия для ствола в трубке личным напильником или шабером.

ДАРМ. При невозможности устранить неисправность указанным способом разрезать ножовкой стенку отверстия в трубке, подгото-

вить для заварки, сжать струбциной стенки трубки, заварить ее, не снимая струбцины, электродом Э50-2 и обработать (рис. 65).

Отверстие диаметром $14,05^{+0,04}$ мм в трубке штыка обработать ручной разжимной разверткой.

Заусенцы в отверстии трубки штыка зачистить личным напильником, а острые ребра притупить.

2. Качка штыка в боевом положении в вертикальной плоскости

Качка штыка в боевом положении в вертикальной плоскости допускается не более 8 мм (измеряется у острия штыка).

Причина неисправности:

Износ отверстия для ствола в трубке 36 штыка
См. п. 2, б настоящей главы.

3. Выступление острия штыка над деревом ложи в походном положении штыка

Штык в походном положении при нажатии или без нажатия рукой должен ложиться своим ребром на перемычку выемки кольца ложи и не иметь касания с деревом ложи; выступание острия штыка



Рис. 66. Опиловка трубки штыка



Рис. 67. Трубка штыка карабинов первых годов изготовления

над деревом ложи при оттягивании лезвия штыка вниз до отказа не допускается (после оттягивания штык рукой не придерживается).

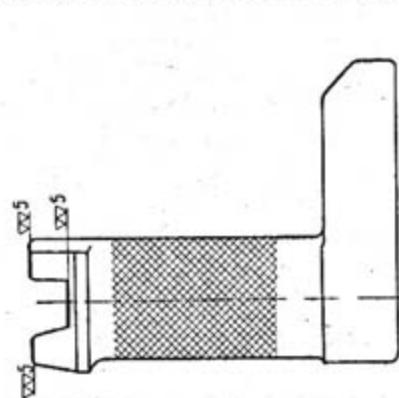
Причины неисправности:

а) Износ выреза 35 трубки штыка или рожек 33 трубки ствола

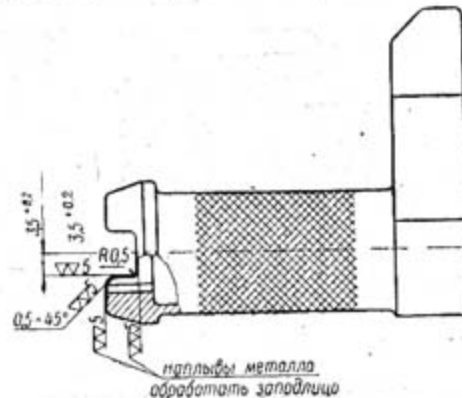
ПМ. У карабина последних годов изготовления (с наклонной нижней плоскостью выреза трубки штыка и наклонными задними плоскостями рожек трубки ствола) опилить трубку штыка (рис. 66) так, чтобы острие штыка не выступало над деревом ложи, а штык при этом от нажатия рукой перемещался вдоль своей оси и после прекращения нажатия свободно, без задержек, возвращался (под действием пружины) в исходное положение. Кроме того, при пере-

воде штыка из походного положения в боевое и обратно должно быть обеспечено самозащелкивание штыка.

ДАРМ. У карабинов первых годов изготовления (с горизонтальной нижней плоскостью выреза трубки штыка и горизонтальными задними плоскостями рожек трубки ствола), а также у карабинов последних годов изготовления (при невозможности устранить неисправность способом, указанным выше) опилить нижнюю плоскость выреза трубки штыка на 1—5 мм, наплавить электродом ЭНХ 30-2 и обработать (рис. 65 и 67), не снимая фаски $0,5 \times 45^\circ$. Пригнать в собранном карабине (опиливая под $\nabla \nabla 5$ нижнюю плоскость выреза трубки штыка) трубку штыка к трубке ствола для удовлетворения требованиям, указанным выше, и снять фаску (рис. 65 и 67). После пригонки острые ребра на трубке штыка притупить.

б) Изгиб лезвия игольчатого штыка

ПМ. Выправить лезвие штыка на деревянной тумбе медным молотком.

в) Ослабление или излом пружины 37 штыка

ПМ. Заменить пружину штыка.

4. Затруднено продольное перемещение штыка

В боевом и походном положениях штык от нажатия рукой должен перемещаться вдоль своей оси, а по прекращении нажатия свободно, без задержек, возвращаться (под действием пружины) в исходное положение.

Причины неисправности:

а) Сильно затянута ось 34 штыка

ПМ. Отвинтить ось штыка настолько, чтобы продольное перемещение штыка было свободным, и снова раскернить конец оси в двух точках.

б) Перекос оси штыка после кернения ее

ПМ. Ударяя медным молотком по головке оси штыка или (с помощью латунного гнетка) по рукоятке штыка, добиться свободного продольного перемещения штыка.

в) Изгиб рукоятки 38 штыка

ПМ. Выправить рукоятку штыка на свинцовой плите медным молотком.

г) Вмятины на трубке 36 штыка

ПМ. Зажать в тисках один конец стального стержня диаметром 15,9 мм, надеть на другой конец стержня трубку штыка и выправить ее медным молотком.

д) Ослабление или излом пружины 37 штыка

ПМ. Заменить пружину штыка.

е) Забоины на рукоятке штыка, на оси штыка или в отверстии для оси в рукоятке штыка

ПМ. Зачистить приподнятый металл личным напильником или надфилем.

5. Затруднен перевод штыка из походного положения в боевое и обратно

Перевод штыка из походного положения в боевое и обратно должен происходить свободно, без заеданий, при этом должно быть обеспечено самозашелкивание штыка.

Причины неисправности:

а) Вмятины на стенках отверстия для ствола в трубке 36 штыка

ПМ. Зачистить приподнятый металл на внутренних стенках отверстия для ствола личным напильником или ручной разжимной разверткой диаметра 14,05 мм.

б) Забоины на рожах 33 трубки ствола или в вырезе 35 трубки штыка

ПМ. Зачистить приподнятый металл личным напильником или надфилем.

6. Самоотвинчивание оси штыка

Ось штыка должна быть раскернена; самоотвинчивание раскерненной оси штыка при переводе штыка из боевого положения в походное и обратно не допускается.

ПМ. Довинить ось штыка так, чтобы в боевом и походном положениях штык от нажатия рукой перемещался вдоль своей оси, а по прекращении нажатия свободно, без задержек, возвращался (под действием пружины) в исходное положение, и снова раскернить конец оси в двух точках.

7. Выкрошенность острия штыка

ПМ. Заточить штык, как указано на рис. 68 и 69.



Рис. 68. Штык клинковый



Рис. 69. Штык игольчатый

Укорочение клинкового штыка допускается до 295 мм, укорочение игольчатого штыка до 345 мм.

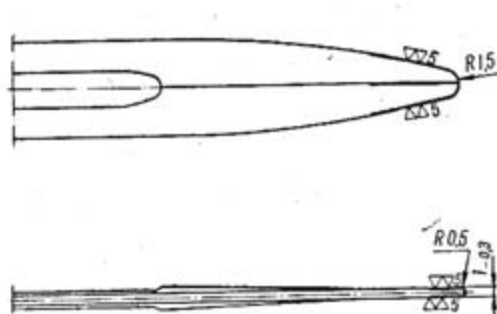
Намины на лезвии штыка, оставшиеся после зачистки приподнятого металла, допускаются.

ВЫЯВЛЕНИЕ НЕИСПРАВНОСТЕЙ И РЕМОНТ ШОМПОЛА И ПРИНАДЛЕЖНОСТИ

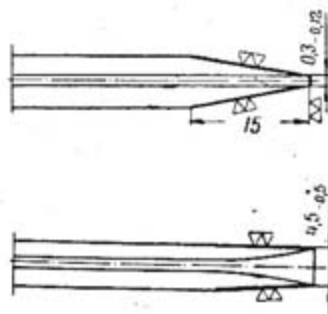
См. пп. 255 и 257 «Общего руководства», кроме того:

1. Излом нарезного конца шомпола

ПМ. Заменить шомпол.

ДАРМ. Если длина шомпола не менее 415 мм, то восстановить нарезной конец шомпола. Для этого нагреть конец шомпола на длине 17—20 мм до температуры 800—850° С (вишнево-красный цвет) и охладить его в сухом песке или золе. Затем конец шомпола обработать и нарезать плашкой резьбу (рис. 70).

При длине шомпола менее 415 мм заменить шомпол.



Рис. 70. Шомпол

2. Срыв резьбы шомпола

ПМ. Заменить шомпол.

ДАРМ. Удалить поврежденный нарезной конец шомпола и восстановить нарезной конец, как указано в п. 1 настоящей главы.

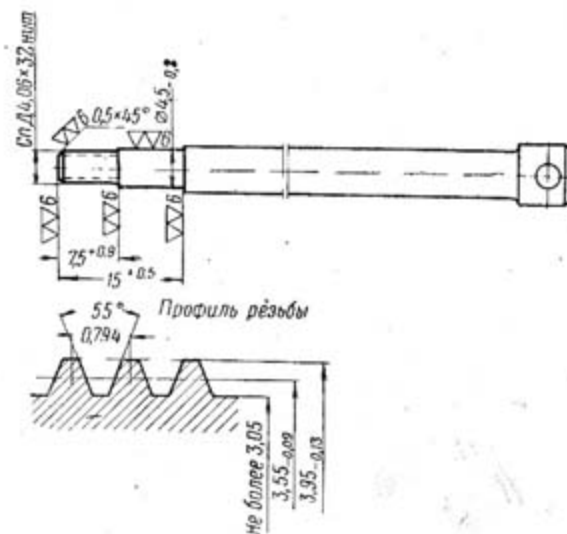
3. Дульная накладка не удерживается на пенале

Причины неисправности:

а) Изгиб державки дульной накладки

ПМ. Подогнуть изогнутую державку дульной накладки плоскогубцами.

б) Излом державки дульной накладки

ПМ. Заменить дульную накладку.

4. Выпучивание стенки пенала вокруг отверстия для шомпола

ПМ. Выправить стенку пенала медным молотком на стальной цилиндрической оправке и зачистить стенки отверстия для шомпола личным напильником.

5. Непрочное соединение ерша с наконечником

ПМ. Раскернить наконечник ерша притупленным керном в трех точках.

ЧАСТЬ ВТОРАЯ ТЕХНОЛОГИЧЕСКИЕ КАРТЫ

КАРТА 1

ЗАМЕНА ЗАТВОРА

1. Разобрать карабин и снять затвор.
2. Собрать новый остов затвора; при этом допускается использовать ударник, чеку (штифт) ударника, выбрасыватель с пружиной и пружину ударника (у карабинов первых годов изготовления), снятые со старого остова затвора.
3. Проверить положение выбрасывателя и ударника относительно дна чашечки остова затвора, а также их действие в собранном остове затвора, как указано в главах третьей, п. 3, а и четвертой, п. 10, б.
4. Отделить от остова затвора ударник с чекой и выбрасыватель с пружиной, покрыть краской или закоптить опорную плоскость остова затвора для проверки прилегания ее к вкладышу ствольной коробки и собрать карабин (не собирая остов затвора с ударником, чекой ударника, выбрасывателем и его пружиной).
5. Отвести затвор в крайнее заднее положение, вложить в патронник калибр-шашку К-3 (приложение 1) и дослать затвор до отказа вперед.
6. Разобрать карабин, вынуть затвор и проверить по отпечатку краски или копоти прилегание опорной плоскости остова затвора к вкладышу ствольной коробки.
Опорная плоскость остова затвора должна заходить за вкладыш ствольной коробки не менее 2 мм, а площадь прилегания ее к вкладышу должна быть не менее $\frac{3}{4}$ опорной плоскости, заходящей за вкладыш (при симметричном расположении относительно оси карабина).
7. Если прилегание опорной плоскости остова затвора к вкладышу ствольной коробки не будет удовлетворять требованиям, указанным в п. 6, припилить бархатным напильником или пришабрить опорную плоскость остова затвора.
После припиловки нижние и боковые грани опорной плоскости остова затвора притупить $R = 0,3 - 0,5$ мм.

8. Собрать карабин, вставить в патронник проверочный патрон и проверить, заскакивает ли выбрасыватель за заднюю гильзы при досылании затвора до отказа вперед.

Кроме того, проверить расстояние от дна чашечки остова затвора до ската патронника калибрами-шашками К-3 (приложение 1) и К-4Р (33,05 мм).

Затвор должен крыть калибр-шашку К-3 при усилии не более 10 кг (определяется по наличию спуска курка с боевого взвода при нажатии на спусковой крючок при исправном ударно-спусковом механизме и выключенном предохранителе) и не крыть калибр-шашку К-4Р при усилии не более 20 кг (определяется по отсутствию спуска курка с боевого взвода при тех же условиях).

При отсутствии калибра-шашки К-4Р использовать калибр-шашку К-5; при этом шляпку калибра-шашки К-5 подшлифовать так, чтобы длина калибра-шашки была 33,05 мм.

КАРТА 2

ЗАМЕНА ЛОЖИ

1. Подобрать ложу по стволу со ствольной коробкой. При тугом вхождении ствола со ствольной коробкой в ложу подчистить терпугом или стамеской соответствующие места ложки.



Рис. 71. Подгонка ложки к кольцу ложки:
1 — ложка; 2 — кольцо ложки

Допускается подрезка контура ложки под кольцо ложки. Отверстия под шомпол в ложе и кольце ложки должны совпадать.

2. Оттянуть ствол со ствольной коробкой в ложу до отказа назад. В этом положении между кольцом ложки и ложей должны быть зазоры.

Если нет зазоров, подрезать ложу (рис. 71).

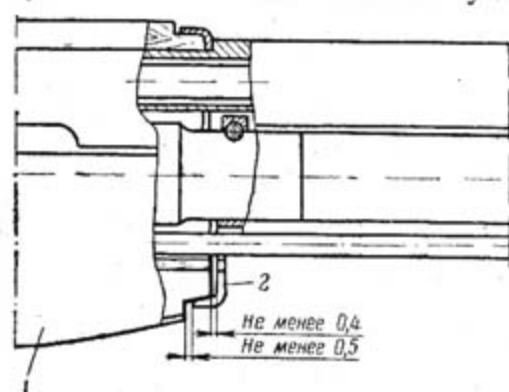
3. Проверить, плотно ли прилегает ствольная коробка к опорной плоскости ложки: вхождение щупа 0,2 мм

снизу между опорной плоскостью ложки и ствольной коробкой (при ствольной коробке, сдвинутой до отказа назад относительно ложки) допускается не более 10 мм; местное вхождение щупа допускается более 10 мм.

При неплотном прилегании подчистить опорную плоскость в ложки (рис. 72).

4. Проверить величину продольного перемещения ствола со ствольной коробкой в ложе.

Продольное перемещение ствола со ствольной коробкой в ложе должно быть по возможности наименьшим, но не более 2 мм (опре-

деляется по зазору между задней плоскостью нагеля и ствольной коробкой, отжатой до отказа назад).

Если продольное перемещение ствола со ствольной коробкой в ложе более 2 мм, заменить нагель. При затруднительном вхождении ствола со ствольной коробкой в ложу опилить заднюю плоскость нагеля (рис. 42).

5. Проверить зазор между хвостовой частью ствольной коробки и ложей при вставленном конце цевья ложки в кольцо ложки и при опоре ствола на нагель.



Рис. 72. Подчистка ложки

Указанный зазор должен быть в пределах 0,3—1 мм (рис. 73).

Если зазор менее 0,3 мм, подобрать другой нагель более высокой группы (номер группы нанесен на нижней поверхности нагеля) или изготовить обойму и поставить ее на переднюю часть цевья ложки (рис. 32).

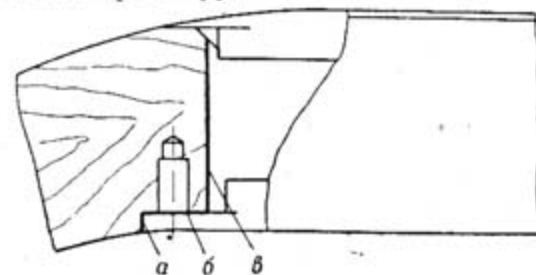

Рис. 73. Сборка ложки со ствольной коробкой и ударно-спусковым механизмом:
1 — ствольная коробка; 2 — спусковая скоба;
3 — ложка

Если зазор более 1 мм, опилить верхнюю плоскость нагеля (рис. 42).

При выступании нарезного конца нагеля над деревом ложки опилить конец нагеля под $\nabla\nabla 5$.

Если запасного нагеля нет, то изготовить в ДАРМ новый нагель (рис. 43), шпильку нагеля (рис. 44), собрать нагель и заоксидировать его.

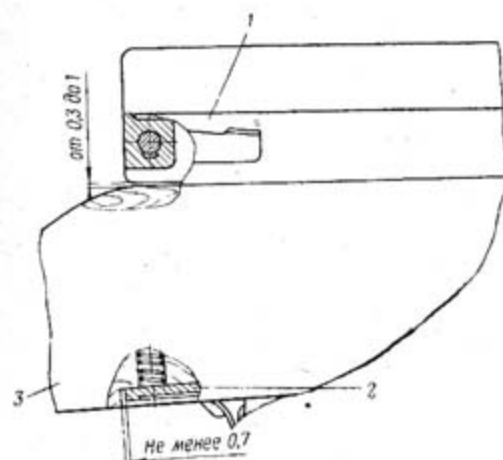
Разрешается использовать шпильку нагеля от старого нагеля.

6. Завинтить гайку нагеля до отказа и раскернить ее в двух точках.

7. Проверить, не прилегает ли ствол к желобу ложки. Для этого смазать нижнюю поверхность ствола маслом или суриком и наложить ложу на ствол со ствольной коробкой.

Прилегание ствола к желобу ложки не допускается. При прилегании подчистить желоб ложки так, чтобы между стволом и дном желоба ложки, а также между стволом и боковыми стенками желоба ложки был зазор.

8. Поставить ствольную накладку с трубкой на ствол и проверить зазор между нижней плоскостью ствольной накладки и ложей, который должен быть не менее 1 мм. При зазоре менее 1 мм подчистить стамеской ствольную накладку.

9. Поставить в ложу магазин и ударно-спусковой механизм.

При тугом вхождении магазина опилить передний верхний конец зацепа магазина и снять фаску $0,5 \times 45^\circ$ (рис. 42); допускается расчистка окна для магазина в ложе.

Зазор между спусковой скобой и ложей в задней части должен быть не менее 0,7 мм (рис. 73).

При зазоре менее 0,7 мм подчистить плоскость *a* гнезда ложи (рис. 72).

Проверить, не затруднено ли открывание крышки магазина: при отведении защелки крышки магазина назад до отказа крышка магазина при запертом стволе должна открываться под действием пружины рычага подавателя.

При затрудненном открывании крышки магазина подчистить стамеской окно для крышки в ложе.

10. Проверить, есть ли вертикальная качка хвостовой части ствольной коробки со стволом в сборке с ударно-спусковым механизмом и магазином в ложе до постановки буферной пружины в ложу.

Если указанная качка менее 0,3 мм, подчистить плоскость *b* гнезда ложи (рис. 72).

После постановки буферной пружины вертикальная качка ствола со ствольной коробкой в ложе не допускается.

11. Проверить, ложится ли штык в походном положении (при нажатии или без нажатия рукой) своим ребром на перемычку выемки кольца ложи и не касается ли при этом с деревом ложи. При касании с деревом ложи подчистить стамеской вырез для штыка в ложе.

Кроме того, проверить, не выступает ли острие штыка над деревом ложи при оттягивании лезвия штыка вниз до отказа (после оттягивания штык рукой не придерживать), а также не ударяет ли лезвие штыка в кромку выреза для него в ложе при переводе штыка из боевого положения в походное (при проверке штык не придерживать и не отклонять в стороны).

В случае выступания острия штыка над деревом ложи или при ударе лезвия штыка в кромку выреза в ложе карабин ремонтировать, как указано в главе восьмой, пп. 1, *a* и 3.

ПРИЛОЖЕНИЯ

Приложение 1

ВЕДОМОСТЬ ВОЙСКОВЫХ КАЛИБРОВ И ПРИБОРОВ

№ калибра и прибора	Наименование и назначение	Размер калибра в мм	Примечание
К-1	Калибр для проверки принудительного выхода бойка над дном чашечки затвора	1,4 1,52	
К-2	Калибр непроходной для проверки диаметра канала ствола по полям	7,772	
К-3	Калибр-шашка проходной для проверки узла запирання	32,85	
К-4Р	Калибр-шашка непроходной для проверки узла запирання	33,05	
К-5	Калибр-шашка браковочный для проверки узла запирання	33,15	
К-6	Калибр для проверки расстояния от дна чашечки затвора до зацепа выбрасывателя	1,7 1,85	
ПРБ1	Прибор для передвижения мушки	—	

ИЛЛЮСТРИРОВАННАЯ ВЕДОМОСТЬ ИНСТРУМЕНТОВ
И ПРИСПОСОБЛЕНИЙ ДЛЯ РЕМОНТА



Рис. 74. Оправка для правки трубки ствола



Рис. 75. Оправка для правки крышки магазина

ВЕДОМОСТЬ ОТЛИЧИЯ НАИМЕНОВАНИЙ УЗЛОВ И ДЕТАЛЕЙ,
ПРИНЯТЫХ В РУКОВОДСТВЕ, ОТ НАИМЕНОВАНИЙ УЗЛОВ И ДЕТАЛЕЙ
ПО НАСТАВЛЕНИЮ ПО СТРЕЛКОВОМУ ДЕЛУ

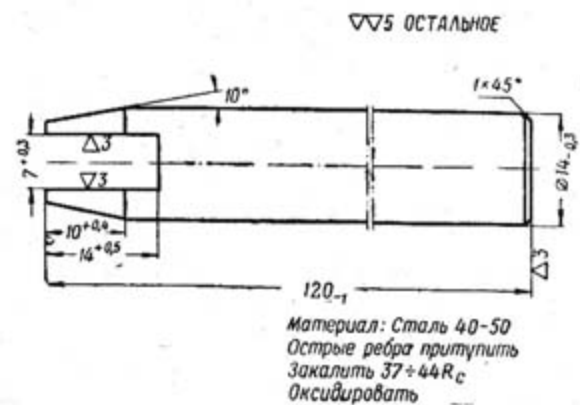

Рис. 76. Обжимка для трубки штыка:
1 — обжимка; 2 — направляющая

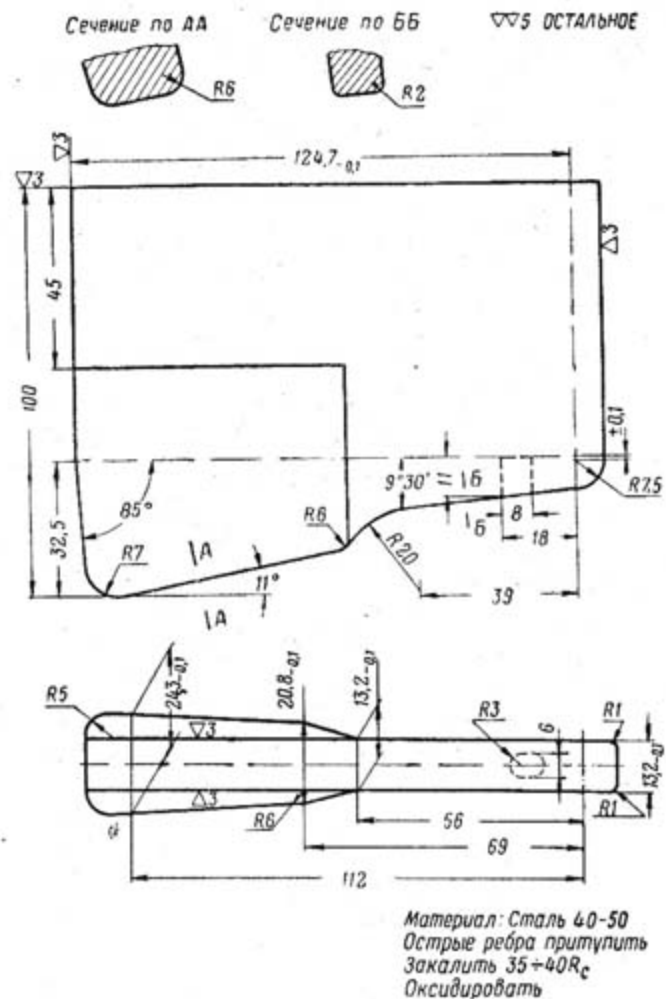
**ВЕДОМОСТЬ ОТЛИЧИЯ НАИМЕНОВАНИЙ УЗЛОВ И ДЕТАЛЕЙ,
ПРИНЯТЫХ В РУКОВОДСТВЕ, ОТ НАИМЕНОВАНИЙ УЗЛОВ И ДЕТАЛЕЙ
ПО НАСТАВЛЕНИЮ ПО СТРЕЛКОВОМУ ДЕЛУ**

№ по пор.	Наименования узлов и деталей, принятые в Руководстве	Наименование узлов и деталей по Наставлению по стрелковому делу	Примечание
1	Ствольная накладка с трубкой	Газовая трубка со ствольной накладкой	
2	Чека накладки	Замыкатель газовой трубки	
3	Антабка ложи	Нижняя антабка	
4	Крышка затыльника	Крышка для закрывания окна затылка	
5	Поршень	Газовый поршень	
6	Вкладыш ствольной коробки	Боевой упор	
7	Штифт защелки скобы	Шпилька защелки спусковой скобы	
8	Кольцо ложи	Упорное кольцо цевья ложи	
9	Стержень чеки накладки	Ось замыкателя	
10	Флажок чеки накладки	Флажок замыкателя	
11	Стержень чеки крышки ствольной коробки	Ось чеки крышки ствольной коробки	
12	Пружина ударника	Отбойная пружина	} У карабинов первых годов изготовления
13	Штифт ударника	Шпилька ударника	
14	Ось рычага и крышки магазина	Ось крышки магазина	
15	Затыльник	Затылок	
16	Буферная пружина	Пружина для устранения качки ствола со ствольной коробкой в ложе	
17	Шайба возвратной пружины	Опорная шайба	
18	Дульная накладка	Крышка пенала	

ОГЛАВЛЕНИЕ

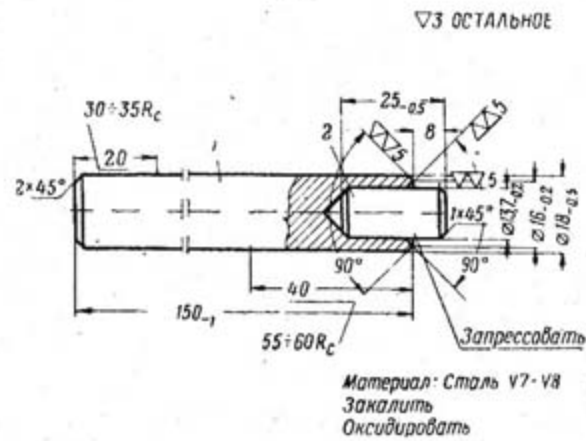
	Стр.
Введение	3
ЧАСТЬ ПЕРВАЯ	
ПОСЛЕДОВАТЕЛЬНОСТЬ И ОБЪЕМ ПРОВЕРОК ПРИ ВЫЯВЛЕНИИ НЕИСПРАВНОСТЕЙ И КОНТРОЛЕ ОТРЕМОНТИРОВАННЫХ КАРАБИНОВ	
Указания по устранению общих неисправностей	10
Несоответствие номеров деталей карабина номеру на ствольной коробке	—
Выявление неисправностей и ремонт 7,62-мм самозарядного карабина Симонова	—
Глава первая. Выявление неисправностей и ремонт ствола со ствольной коробкой и крышкой ствольной коробки	
1. Качка кольца ложи на стволе	11
2. Неэнергично действует толкатель	—
3. Чека крышки ствольной коробки не удерживается в установленном положении	12
4. Затруднено отделение крышки ствольной коробки	14
5. Чека крышки ствольной коробки отделяется от ствольной коробки	—
6. Трещины в крышке ствольной коробки или излом (скрошенность) передних зацепов крышки	—
7. Трещины в трубке ствола или кольце ложи	16
8. Излом выступа трубки ствола	—
Глава вторая. Выявление неисправностей и ремонт прицельных приспособлений	
Снятие верхней части трубки ствола (предохранителя мушки)	17
Глава третья. Выявление неисправностей и ремонт затвора с возвратной пружиной	
1. Недоход затвора в крайнее заднее положение	—
2. Недоход затвора в крайнее переднее положение	18
3. Гильза (патрон) не извлекается из патронника	—
4. Гильза (патрон) не выбрасывается из ствольной коробки при перезарядке карабина	19
5. Гильза не выбрасывается из ствольной коробки при стрельбе	20
6. Поперечный разрыв гильзы вследствие увеличенного расстояния от дна чашечки остова затвора до ската патронника	21
7. Прорыв пороховых газов	—
8. Возвратная пружина не удерживается на стержне и трубке	22

	Стр.
Глава четвертая. Выявление неисправностей и ремонт ударно-спускового механизма	
1. Курок не становится на боевой взвод при зарядке карабина	—
2. Курок не становится на боевой взвод во время стрельбы (сдвоенные или строенные выстрелы)	23
3. Курок не спускается с боевого взвода при выключенном предохранителе и полностью запертом стволе	24
4. Курок спускается с боевого взвода и взвода автоспуска при не полностью запертом стволе и выключенном предохранителе	26
5. Слабый спуск курка с боевого взвода	—
6. Тугой спуск курка с боевого взвода	—
7. Спусковой крючок после прекращения нажатия на него не возвращается в первоначальное положение	27
8. Предохранитель не удерживается в приданном положении	—
9. Спусковая скоба не удерживается в ствольной коробке	—
10. Осечки	29
11. Ударник после прекращения нажатия на него не возвращается в первоначальное положение (у карабинов первых годов изготовления)	30
Глава пятая. Выявление неисправностей и ремонт ложи	
1. Повреждения ложи	—
2. Продольное перемещение ствола со ствольной коробкой в ложе	36
3. Пенал с принадлежностью не вынимается из гнезда приклада	41
4. Неэнергично действует крышка затыльника	—
5. Отрыв кольца антабки ложи	42
6. Буферная пружина не удерживается в ложе	—
7. Неэнергично действует буферная пружина	44
Глава шестая. Выявление неисправностей и ремонт ствольной накладки с трубкой	
1. Качка ствольной накладки с трубкой на стволе	—
2. Чека накладки не удерживается в установленном положении	45
3. Затруднено отделение ствольной накладки с трубкой от ствола и присоединение ее к стволу	46
4. Туго движется поршень в трубке ствольной накладки	47
5. Качка ствольной накладки на трубке ствольной накладки	—
6. Трещины в ствольной накладке	—
Глава седьмая. Выявление неисправностей и ремонт магазина	
1. Самооткрывание крышки магазина	—
2. Затруднено открывание крышки магазина	49
3. Очередной патрон не подается из магазина в патронник	52
4. Затвор не задерживается остановом затвора, если нет патронов в магазине	53
5. Затвор задерживается остановом затвора при наличии патронов в магазине	—
6. Затруднено наполнение магазина патронами	—
Глава восьмая. Выявление неисправностей и ремонт штыка	
1. Качка штыка в боевом положении в горизонтальной плоскости	—
2. Качка штыка в боевом положении в вертикальной плоскости	56
3. Выступание острия штыка над деревом ложи в походном положении штыка	—

	Стр.
4. Затруднено продольное перемещение штыка	57
5. Затруднен перевод штыка из походного положения в боевое и обратно	58
6. Самоотвинчивание оси штыка	—
7. Выкрошенность острия штыка	—
Глава девятая. Выявление неисправностей и ремонт шомпола и принадлежности	59
1. Излом нарезного конца шомпола	—
2. Срыв резьбы шомпола	—
3. Дульная накладка не удерживается на пенале	—
4. Выпучивание стенки пенала вокруг отверстия для шомпола	60
5. Непрочное соединение ерша с наконечником	—

**ЧАСТЬ ВТОРАЯ
ТЕХНОЛОГИЧЕСКИЕ КАРТЫ**

Карта 1. Замена затвора	61
Карта 2. Замена ложки	62

ПРИЛОЖЕНИЯ

1. Ведомость войсковых калибров и приборов	65
2. Иллюстрированная ведомость инструментов и приспособлений для ремонта	66
3. Ведомость отличия наименований узлов и деталей, принятых в Руководстве, от наименований узлов и деталей по Наставлению по стрелковому делу	69

Руководство по ремонту 7,62-мм самозарядного карабина Симонова (СКС)

Под наблюдением редактора подполковника *Гулевича И. Д.*

Технический редактор *Срибнис Н. В.*

Корректор *Сахацкая М. Д.*

Сдано в набор 23.4.58 г.

Г-42055.

Подписано к печати 1.03.58 г.

Формат бумаги 60×92¹/₁₆ — 4¹/₂ печ. л. = 4,5 усл. печ. л. + 1 вкл.—¹/₂ печ. л. = 0,5 усл. печ. л.
4,315 уч.-изд. л.

Военное издательство Министерства обороны Союза ССР

Москва, К-9, Тверской бульвар, 18.

Изд. № 2/733.

Зак. 981.

1-я типография

Военного издательства Министерства обороны Союза ССР

Москва, К-6, проезд Скворцова-Степанова, дом 3

Продаже не подлежит